

บทที่ 2

เอกสารและงานวิจัยที่เกี่ยวข้อง

ในการวิจัยครั้งนี้ ผู้วิจัยมุ่งศึกษาการพัฒนาแนวทางปฏิบัติงานศูนย์การเรียนรู้ชุมชนจังหวัดพระนครศรีอยุธยา โดยศึกษาเอกสารทฤษฎี และงานวิจัยที่เกี่ยวข้อง โดยมีสาระสำคัญตามลำดับดังนี้

1. หลักการ แนวคิดที่เกี่ยวข้องกับศูนย์การเรียนรู้ชุมชน
 - 1.1 ความสำคัญของศูนย์การเรียนรู้ชุมชน
 - 1.2 ความหมายของศูนย์การเรียนรู้ชุมชน
 - 1.3 หลักการศูนย์การเรียนรู้ชุมชน
 - 1.4 วัตถุประสงค์ศูนย์การเรียนรู้ชุมชน
 - 1.5 องค์ประกอบหลักของศูนย์การเรียนรู้ชุมชน
 - 1.6 การจัดตั้งศูนย์การเรียนรู้ชุมชน
 - 1.7 คุณลักษณะของศูนย์การเรียนรู้ชุมชน
 - 1.8 การปฏิบัติงานของศูนย์การเรียนรู้ชุมชน
 - 1.9 บทบาทหน้าที่ความรับผิดชอบของศูนย์การเรียนรู้ชุมชน
 - 1.10 บทบาทหน้าที่ของหน่วยงานที่ให้การสนับสนุนการปฏิบัติงานศูนย์การเรียนรู้ชุมชน
2. แนวคิดทฤษฎีที่เกี่ยวข้องกับการบริหารเพื่อการพัฒนา (PDCA)
3. งานวิจัยที่เกี่ยวข้อง
 - 3.1 งานวิจัยในประเทศ
 - 3.2 งานวิจัยในต่างประเทศ
4. สรุป หลักการ แนวคิด ทฤษฎี และงานวิจัยที่เกี่ยวข้องนำมากำหนดกรอบแนวคิด

ในการวิจัย

1. หลักการแนวคิดที่เกี่ยวข้องกับศูนย์การเรียนรู้ชุมชน

ในสภาพปัจจุบัน โลกอยู่ในภาวะที่ไร้พรมแดนซึ่งก่อให้เกิดการเปลี่ยนแปลงทั้งในด้านสังคม เศรษฐกิจ และการเมือง เป็นไปอย่างรวดเร็ว กระแสของความเปลี่ยนแปลงนี้แพร่สะพัดไปทุกมุมของโลกและมีผลกระทบทั้งทางบวกและทางลบกับประชาชนในประเทศต่าง ๆ อย่างรุนแรง ซึ่งประเทศไทยก็ได้รับผลกระทบเช่นกัน จึงต้องเร่งพัฒนาความรู้ ความคิด ความสามารถของประชาชนให้รับรู้ รอบรู้ ในด้านข่าวสารข้อมูลต่าง ๆ และมีความรู้ในวิทยาการต่าง ๆ อย่างกว้างขวาง

ทั้งด้านวิทยาศาสตร์และเทคโนโลยี จึงจะช่วยให้ประเทศไทยสามารถแข่งขันและร่วมมือกับนานาประเทศได้อย่างมีประสิทธิภาพ

จากแผนพัฒนาการศึกษาระดับที่ 8 (พ.ศ. 2540-2544) ได้ตระหนักถึงความจำเป็นในการพัฒนาคน และคุณภาพของคน โดยเห็นว่า คนเป็นทั้งเหตุ ปัจจัยและผลลัพธ์ที่สำคัญที่สุดของการพัฒนาประเทศ และการศึกษาเป็นรากฐานสำคัญที่สุดประการหนึ่งในการสร้างสรรค์ความเจริญก้าวหน้าและแก้ไขปัญหาต่าง ๆ ในสังคมได้ การศึกษาจึงมีความสำคัญสูงสุดในการสร้างชาติ (กรมการศึกษานอกโรงเรียน. ม.ป.ป. : 5) และจากการประชุมระดับโลกว่าด้วยการศึกษาเพื่อปวงชน (Education for all) เมื่อเดือนมีนาคม 2533 ณ หาดจอมเทียน พัทยา นั้น ได้มีการประกาศปฏิญญาสากลว่าด้วยการศึกษาเพื่อประชาชน ประเทศไทยได้ร่วมเจตนารมณ์ในการจัดการศึกษาเพื่อสนองความต้องการการเรียนรู้ขั้นพื้นฐานของปวงชน และยกระดับการศึกษาขั้นพื้นฐานของประชาชนให้สูงขึ้น รัฐบาลไทยได้กำหนดแนวนโยบายเกี่ยวกับการสร้างเครือข่ายการเรียนรู้ เพื่อให้ประชาชนมีโอกาสเรียนรู้ได้อย่างกว้างขวางและต่อเนื่องตลอดชีวิต (สำนักคณะกรรมการการศึกษาแห่งชาติ. 2535 : 9) และตามรัฐธรรมนูญแห่งราชอาณาจักรไทย พุทธศักราช 2540 มาตราที่ 289 ได้ให้สิทธิแก่องค์กรปกครองส่วนท้องถิ่นในการจัดการศึกษาและการฝึกอาชีพตามความเหมาะสมและความต้องการภายในท้องถิ่นนั้น และให้เข้าไปมีส่วนในการจัดการศึกษาอบรมของรัฐ บทบัญญัติดังกล่าวเป็นโฉมหน้าใหม่ของการเมืองการปกครองของไทยที่พยายามกระจายอำนาจการบริหาร จัดการในส่วนท้องถิ่น ซึ่งองค์การบริหารส่วนตำบล (อบต.) มีหน้าที่สำคัญประการหนึ่ง คือ การพัฒนาคนในท้องถิ่นให้มีความรู้ความสามารถ มีอาชีพที่มั่นคง สร้างความผาสุกให้แก่ครอบครัว สังคม และชุมชน ตลอดจนการดูแลรักษา สืบทอดศิลปวัฒนธรรม ประเพณีและสิ่งแวดล้อมในชุมชนของตน โดยเฉพาะอำนาจหน้าที่ในพระราชบัญญัติตำบลและองค์การบริหารส่วนตำบล พ.ศ. 2537 ที่ให้ออบต.มีอำนาจหน้าที่ส่งเสริมการศึกษาศาสนาและวัฒนธรรม ประกอบกับการศึกษาแนวการจัดการศูนย์การเรียนรู้ชุมชนของประเทศต่าง ๆ และเป็นที่ยอมรับกันโดยทั่วไปว่า การจัดการศึกษานอกโรงเรียนให้ได้ผลนั้น จะต้องเข้าถึงกลุ่มเป้าหมายอย่างแท้จริง ซึ่งกรมการศึกษานอกโรงเรียน ก็ได้มีการพัฒนาอย่างต่อเนื่องในการกระจายการปฏิบัติงานเข้าไปในท้องที่ในรูปแบบต่าง ๆ อย่างต่อเนื่อง เช่น การกระจายอำนาจการบริหารจากศูนย์การศึกษานอกโรงเรียนจังหวัดไปสู่ศูนย์บริการการศึกษานอกโรงเรียนอำเภอ การจัดที่อ่านหนังสือประจำหมู่บ้าน การสร้างอาคารเพื่อเป็นที่พักอาศัยของครูและเป็นศูนย์กลางการจัดกิจกรรมการศึกษาในชุมชนเขตภูเขารวมถึงการพัฒนาแหล่งความรู้หมู่บ้านขึ้น

ศูนย์การศึกษานอกโรงเรียนภาคตะวันออกเฉียงเหนือ (ศรีสว่าง เลี้ยววาริณ. ม.ป.ป.) ได้กล่าวถึงศูนย์การเรียนรู้ชุมชนของไทยว่า ถือกำเนิดจากการที่กรมการศึกษานอกโรงเรียนมีนโยบาย

ปรับปรุงที่อ่านหนังสือพิมพ์ประจำหมู่บ้านให้เป็นแหล่งความรู้ ตระหนักว่าจะทำให้ประชาชนเกิดการเรียนรู้อันจะเป็นประโยชน์ต่อตนเองและชุมชนมากขึ้น ศูนย์การศึกษานอกโรงเรียนภาคเหนือร่วมกับศูนย์การศึกษานอกโรงเรียนจังหวัด ในเขตภาคเหนือและในบางจังหวัดในเขตภาคกลาง จัดให้มีแหล่งความรู้ในหมู่บ้านขึ้น โดยเชื่อว่าสังคมชนบทยังขาดการเชื่อมโยงระหว่างข่าวสารข้อมูลของรัฐบาลกับประชาชน จึงจำเป็นต้องหาแนวทางแก้ไข ฉะนั้นแหล่งความรู้หมู่บ้าน จึงได้เกิดใน 4 ลักษณะ คือ

1. แหล่งความรู้ที่พัฒนามาจากที่อ่านหนังสือประจำหมู่บ้าน
2. แหล่งความรู้ที่จัดในวัด
3. แหล่งความรู้ที่จัดในโรงเรียน
4. แหล่งความรู้ที่จัดในที่สาธารณะหรือมีผู้บริจาค

โดยการจัดแหล่งความรู้ที่จัดให้สอดคล้องกับความต้องการของคนในหมู่บ้าน เช่น จัดเป็นมุมต่าง ๆ เช่น มุมเด็ก มุมอาชีพ มุมวิชาการ มุมบันเทิง หนังสือพิมพ์ ในการดำเนินงานครั้งแรกให้นักศึกษาผู้ใหญ่ทางวิทยุและไปรษณีย์ ร่วมกับองค์กรต่าง ๆ เช่น วัด โรงเรียน จัดที่อ่านหนังสือประจำหมู่บ้าน โดยไม่ต้องใช้งบประมาณในการดูแลและใช้สิ่งพิมพ์เป็นสื่อพื้นบ้าน และสื่อเทคโนโลยี เช่น วิทยุ โทรทัศน์ เทป วิดีโอ วั้บริการให้ประชาชนเลือกเรียนจากสื่อต่าง ๆ ในสาขาต่าง ๆ เช่น เกษตร อนามัย บันเทิง ปกครอง อื่น ๆ ตามความสนใจ โดยเลือกเรียนเมื่อใดก็ได้ การพัฒนาแหล่งความรู้หมู่บ้าน ยึดหลักการให้ประชาชนเป็นผู้จัดตั้ง ดูแล โดยมีหน่วยงานภาครัฐ เอกชน และประชาชนร่วมมือกันให้การสนับสนุน (ศรีสว่าง เลี้ยววาริณ. ม.ป.ป. : 11) ด้วยเหตุผลดังกล่าวมาและจากการศึกษาแนวทางการจัดศูนย์การศึกษาและศูนย์การเรียนของประเทศต่าง ๆ ทำให้เกิดแนวคิดที่จะให้ชุมชนเข้ามามีส่วนร่วมในการจัดการศึกษา ให้ทุกคนในชุมชนมีส่วนสำคัญในการพัฒนาชุมชนของตน โดยองค์กรท้องถิ่นจะเป็นผู้เข้ามาดำเนินการ และมีอาสาสมัครหรือผู้นำชุมชนเข้ามาช่วยเหลือจัดกิจกรรม ศูนย์การเรียนชุมชนจึงได้เกิดขึ้นโดยมีหน่วยงานของกรมการศึกษานอกโรงเรียนเป็นหน่วยงานสนับสนุนภายใต้หลักการ “การศึกษาโดยชุมชนเพื่อชุมชน”

1.1 ความสำคัญของศูนย์การเรียนชุมชน

พระราชบัญญัติการศึกษาแห่งชาติ พุทธศักราช 2542 มาตรา 29 ได้กำหนดว่า “รัฐต้องส่งเสริมการดำเนินงานและการจัดตั้งแหล่งการเรียนรู้ตลอดชีวิตทุกรูปแบบ ได้แก่ ห้องสมุดประชาชน พิพิธภัณฑ์ หอศิลป์ สวนสัตว์ สวนสาธารณะ สวนพฤกษศาสตร์ อุทยานวิทยาศาสตร์และเทคโนโลยี ศูนย์การกีฬาและนันทนาการ แหล่งข้อมูลและแหล่งการเรียนรู้อื่นอย่างพอเพียง และมีประสิทธิภาพ” การจัดการศึกษานอกโรงเรียนได้ยึดแนวคิดที่สำคัญว่า การศึกษาเรียนรู้ของ

มนุษย์สามารถเกิดขึ้นได้ตลอดชีวิตในทุกสถานที่ โดยเฉพาะอย่างยิ่งหากได้มีระบบการจัดการให้สถานที่เหล่านั้นมีบรรยากาศแห่งการเรียนรู้ เป็นสถานที่ที่เหมาะสมและอยู่ใกล้ผู้เรียนมากที่สุด มีการบริหารสื่อการเรียนการสอนทุกบรรยากาศแห่งการเรียนรู้ เป็นสถานที่ที่เหมาะสมและอยู่ใกล้ผู้เรียนมากที่สุด มีการบริหารสื่อการเรียนการสอนทุกประเภทตามความต้องการของผู้เรียน จัดกระบวนการเรียนรู้และกระบวนการพบกลุ่มอย่างมีประสิทธิภาพ มีบุคลากรทำหน้าที่อำนวยความสะดวก ให้คำแนะนำและคำปรึกษาการจัดกิจกรรมการเรียนการสอนอย่างต่อเนื่องให้กับประชาชนได้ตลอดเวลา ซึ่งสถานที่ใดที่มีลักษณะดังกล่าวข้างต้นเรียกว่า “ศูนย์การเรียนรู้ชุมชน” (กองพัฒนาการศึกษานอก โรงเรียน. 2545)

1.2 ความหมายของศูนย์การเรียนรู้ชุมชน

ศูนย์การเรียนรู้ชุมชน เป็นศูนย์กลางการจัดการศึกษาเพื่อการเรียนรู้ตลอดชีวิตสำหรับประชาชนในชุมชน เป็นสถานที่เสริมสร้างโอกาสในการเรียนรู้ ถ่ายทอดวิทยาการและแลกเปลี่ยนประสบการณ์ วิทยาการ ตลอดจนภูมิปัญญาของชุมชน อีกทั้งยังเป็นแหล่งบริการชุมชนในการจัดกิจกรรมต่าง ๆ ที่สอดคล้องกับความต้องการของประชาชน โดยเน้นกระบวนการเรียนรู้ในวิถีชีวิตให้ทันกับความเปลี่ยนแปลงของสังคมในยุคโลกาภิวัตน์ และก่อให้เกิดสังคมแห่งการเรียนรู้ การเสริมสร้างวิถีประชาธิปไตยและมุ่งเน้นการพัฒนาแบบพึ่งพาตนเอง

ศูนย์การเรียนรู้ชุมชนจัดตั้งอยู่ในชุมชน กำกับดูแลโดยองค์กรปกครองส่วนท้องถิ่น โดยจัดกิจกรรมการศึกษาเพื่อปวงชนตามแนวทางการจัดการศึกษาตลอดชีวิต (กองพัฒนาการศึกษานอกโรงเรียน. 2546)

1.3 หลักการศูนย์การเรียนรู้ชุมชน

แนวทางปฏิบัติงานศูนย์การเรียนรู้ชุมชน โดยสรุปประกอบด้วย

1. ศูนย์การเรียนรู้ชุมชนเป็นของประชาชน โดยประชาชน เพื่อประชาชน โดยมีองค์กรปกครองส่วนท้องถิ่นมีส่วนร่วมจัดระบบและสนับสนุนการดำเนินงาน โดยมีศูนย์บริการ การศึกษานอกโรงเรียนอำเภอ/เขต ศูนย์การศึกษานอกโรงเรียนจังหวัด/กรุงเทพมหานคร เป็นผู้ให้การส่งเสริมสนับสนุน บริหารจัดการการจัดกิจกรรมการเรียนรู้

2. ศูนย์การเรียนรู้ชุมชนเป็นศูนย์กลางการจัดการศึกษาเพื่อส่งเสริมการเรียนรู้ตลอดชีวิตของประชาชนในชุมชน โดยเน้นการมีส่วนร่วมในการจัดการศึกษาของชุมชน มุ่งสร้างโอกาสและให้บริการการเรียนรู้อย่างหลากหลายวิธี สนองตอบความต้องการและเสนอทางเลือกในการพัฒนาตนเองอันจะนำไปสู่การพัฒนาแบบพึ่งพาตนเองได้

3. ศูนย์การเรียนรู้ชุมชนเป็นศูนย์กลางในการส่งเสริมให้เกิดการเรียนรู้ที่เน้นการปฏิบัติจริง มีการเชื่อมโยงความสัมพันธ์ระหว่างหลักสูตรกับวิถีชีวิตของผู้รับบริการ โดยเน้นการศึกษาหาความรู้

ด้วยตนเอง และการปฏิบัติการณ์ค้นคว้าข้อมูลข่าวสาร สื่อการเรียนรู้จากแหล่งวิทยาการต่าง ๆ ในชุมชน มีการแลกเปลี่ยนประสบการณ์ระหว่างผู้รับบริการและบุคคลในชุมชน เช่น ผู้รู้ ภูมิปัญญาท้องถิ่น ซึ่งมีผลให้เกิดการหมุนเวียนข่าวสารข้อมูลระหว่างกลุ่มบุคคลในชุมชน และให้บริการด้านหลักสูตร สื่อกิจกรรมการเรียนรู้ ข่าวสารข้อมูล เพื่อสร้างความเข้มแข็งทางความรู้ในชุมชน

4. ศูนย์การเรียนรู้ชุมชนเป็นมิติหนึ่งของการจัดการศึกษาแบบระบบเปิด โดยบุคคลในชุมชนสามารถมาใช้ประโยชน์จากการบริการการศึกษาของศูนย์การเรียนรู้ชุมชนได้ตลอดเวลา ส่งเสริมให้เกิดการสร้างหลักสูตรที่หลากหลายไว้ให้บริการการศึกษาแก่ชุมชน และพัฒนารูปแบบการเรียนการสอนที่ยืดหยุ่น ให้อิสระแก่ผู้เรียนได้ออกแบบการเรียนรู้ที่สอดคล้องกับวิถีชีวิต ผู้รับบริการได้ฝึกปฏิบัติมากกว่าบอกให้รู้ ส่งเสริมการใช้สื่อการเรียนรู้ด้วยตนเอง มีการนำสื่อและเทคโนโลยีทางการศึกษามาจัดบริการอย่างกว้างขวาง เป็นการกระจายสื่อไปสู่ชุมชนอย่างทั่วถึง

5. ศูนย์การเรียนรู้ชุมชน เป็นศูนย์กลางการแนะแนวทางการศึกษาและอาชีพของคนในชุมชน

6. ศูนย์การเรียนรู้ชุมชนต้องประสานและเชื่อมโยงแหล่งเรียนรู้ของชุมชน และแหล่งเรียนรู้ทางธรรมชาติให้เป็นศูนย์การเรียนรู้ชุมชน เครือข่ายเพื่อการศึกษาของประชาชน

7. หัวใจสำคัญของศูนย์การเรียนรู้ชุมชน คือ ความเข้มแข็งและความมีศักยภาพของครู ศูนย์การเรียนรู้ชุมชน การมีส่วนร่วมของชุมชนต่อความรับผิดชอบในการส่งเสริม สนับสนุน และการจัดการศึกษาในศูนย์การเรียนรู้ชุมชน รวมทั้งความมีวิสัยทัศน์ของทุกฝ่ายที่เกี่ยวข้องกับการจัดการศึกษาในชุมชนที่สามารถคาดการณ์อนาคตและความต้องการการศึกษาที่เหมาะสมและมีประสิทธิภาพในการนำมาใช้ประโยชน์ในการพัฒนาชุมชน ครอบครัว และบุคคล (กองพัฒนาการศึกษานอก โรงเรียน. 2546)

1.4 วัตถุประสงค์ศูนย์การเรียนรู้ชุมชน

ในการปฏิบัติงานศูนย์การเรียนรู้ชุมชน มีวัตถุประสงค์ดังต่อไปนี้

1. เพื่อเป็นศูนย์กลางการจัดกิจกรรมการเรียนรู้ การศึกษานอกระบบและการศึกษาตามอัธยาศัยให้เชื่อมโยงเป็นการศึกษาตลอดชีวิต

2. เพื่อเสริมสร้างโอกาสการเรียนรู้สำหรับประชาชนกลุ่มเป้าหมายต่าง ๆ

3. เพื่อเป็นแหล่งบริการชุมชนในการจัดกิจกรรมต่าง ๆ ที่สอดคล้องกับความต้องการเรียนรู้ของประชาชน โดยเน้นกระบวนการเรียนรู้ในวิถีชีวิตให้ทันกับความเปลี่ยนแปลงของสังคมในยุคโลกาภิวัตน์ และก่อให้เกิดสังคมแห่งการเรียนรู้ การเสริมสร้างวิถีชีวิตประชาธิปไตย และมุ่งเน้นการพัฒนาแบบพึ่งพาตนเอง

4. เพื่อกระจายอำนาจให้ชุมชนมีส่วนร่วมในการบริหารจัดการและจัดการศึกษาให้กับคนในชุมชน (สำนักบริหารงานการศึกษาออกโรงเรียน. 2547)

1.5 องค์ประกอบหลักของศูนย์การเรียนรู้ชุมชน

การปฏิบัติงานศูนย์การเรียนรู้ชุมชนที่ประสบผลสำเร็จจะต้องเกิดจากความร่วมมือของคนในชุมชน ชุมชนมีส่วนร่วม ครูศูนย์การเรียนรู้ชุมชนต้องมีความรับผิดชอบหาแนวทางในการพัฒนาศูนย์การเรียนรู้ชุมชนและจัดกิจกรรมอย่างต่อเนื่อง รวมทั้งจะต้องมีองค์ประกอบหลักที่จะเอื้ออำนวยให้การปฏิบัติงานของศูนย์การเรียนรู้ชุมชนเป็นไปอย่างมีประสิทธิภาพ คือ

1. สถานที่เป็นที่จัดกระบวนการเรียนรู้ได้อย่างหลากหลาย สะดวกในการมาใช้บริการ โดยยึดหลักการใช้ทรัพยากรที่มีอยู่ในชุมชน

2. ประธานคณะกรรมการดำเนินงานศูนย์การเรียนรู้ชุมชนเป็นบุคคลที่มีอยู่ในชุมชน ได้รับการแต่งตั้งจากองค์การบริหารส่วนตำบล และศูนย์บริการการศึกษาออกโรงเรียนอำเภอ ในการเป็นผู้บริหารจัดการการปฏิบัติงานของศูนย์การเรียนรู้ชุมชน

3. คณะกรรมการดำเนินงานศูนย์การเรียนรู้ชุมชนเป็นบุคคลที่มีอยู่ในชุมชน มีความเสียสละสนใจให้ความร่วมมือในการดำเนินงานพัฒนาศูนย์การเรียนรู้ชุมชน สนับสนุนการจัดหาวัสดุอุปกรณ์ บุคลากร งบประมาณ ข้อมูลพื้นฐานที่จำเป็นของชุมชนเพื่อให้เกิดกิจกรรมการเรียนรู้อย่างหลากหลาย และต่อเนื่อง

4. ครูศูนย์การเรียนรู้ชุมชนเป็นผู้ปฏิบัติงานในลักษณะประจำที่ศูนย์การเรียนรู้ชุมชน ทำหน้าที่ส่งเสริม สนับสนุน จัดกิจกรรมการเรียนรู้อย่างหลากหลายและต่อเนื่อง

5. กลุ่มเป้าหมาย ประกอบด้วย ประชาชน นักเรียน นักศึกษาทั้งในระบบและนอกระบบ ได้ใช้บริการแลกเปลี่ยนเรียนรู้ และร่วมกันจัดกิจกรรมการเรียนรู้ในชุมชนนั้น ๆ และชุมชนใกล้เคียง

6. สื่ออุปกรณ์ ประกอบด้วย สื่อการเรียนรู้ทุกประเภทอย่างหลากหลาย ได้แก่ สื่อเอกสาร ตำรา วารสาร หนังสือพิมพ์ แผ่นพับ แผ่นปลิว วิดีโอ ซีดี วีซีดี ดีวีดี ป้ายนิเทศ แผนที่ ข้อมูลต่าง ๆ รวมทั้งอุปกรณ์ที่จำเป็น เช่น โต๊ะทำงาน เก้าอี้ โต๊ะอ่านหนังสือ ที่วางหนังสือพิมพ์ ตู้เก็บหนังสือ เป็นต้น

7. ข้อมูล ได้แก่ ข้อมูลทั่วไปของชุมชน แหล่งวิทยากร ภูมิปัญญาชาวบ้าน ข้อมูลศักยภาพของชุมชน ข้อมูลทางทรัพยากรของชุมชน ข้อมูลแนะแนวการศึกษาและอาชีพ

8. องค์การ/หน่วยงานบริหารจัดการ

8.1 องค์การปกครองส่วนท้องถิ่น (อปท.) มอบให้ประธานคณะกรรมการดำเนินงานศูนย์การเรียนรู้ชุมชนเป็นผู้บริหารงานศูนย์การเรียนรู้ชุมชน โดยบริหารจัดการการปฏิบัติงาน และพัฒนาศูนย์การเรียนรู้ชุมชนอย่างต่อเนื่อง

8.2 ศูนย์บริการการศึกษานอกโรงเรียนอำเภอ/เขต ศูนย์การศึกษานอกโรงเรียน จังหวัด/กรุงเทพมหานคร เป็นผู้ส่งเสริมสนับสนุนและช่วย กำกับ ดูแล ตลอดจนติดตามการ พัฒนางานศูนย์การเรียนรู้ชุมชนอย่างต่อเนื่อง

9. กิจกรรมการเรียนรู้ ประกอบด้วย

9.1 ส่งเสริมการเรียนรู้หนังสือ

9.2 จัดการศึกษาพื้นฐาน เป็นกิจกรรมที่จัดหลังจากการเรียนรู้หนังสือ

9.3 จัดการศึกษาต่อเนื่องเทียบเท่าการศึกษาขั้นพื้นฐาน

9.4 การศึกษาเพื่อพัฒนาอาชีพ เพื่อการมีรายได้

9.5 การศึกษาเพื่อพัฒนาคุณภาพชีวิต ทักษะชีวิต เช่น การออกกำลังกาย การป้องกัน ยาเสพติด สุขภาพอนามัย การใช้เวลาว่างให้ประโยชน์

9.6 การศึกษาเพื่อพัฒนาสังคมและชุมชน จัดการศึกษาให้สอดคล้องกับสภาพชุมชน และความต้องการของชุมชน เพื่อเสริมสร้างความเข้มแข็งและความเป็นปึกแผ่นของชุมชน เช่น กลุ่มพัฒนาอาชีพ กลุ่มวิสาหกิจชุมชน

9.7 การศึกษาตามอัธยาศัย เป็นการศึกษาที่ส่งเสริมการเรียนรู้ตามความสนใจ ส่วนบุคคล โดยมีสื่อต่าง ๆ ไว้บริการ ทั้งสื่อสิ่งพิมพ์และสื่ออิเล็กทรอนิกส์

9.8 การศึกษาเพื่อให้สอดคล้องกับอนาคต เช่น การใช้อินเทอร์เน็ต การใช้ คอมพิวเตอร์ การอบรมระยะสั้นเกี่ยวกับวิสัยทัศน์การทำงานสมัยใหม่ การใช้ภาษาต่างประเทศ ทั้งนี้ ขึ้นอยู่กับความต้องการของคนในชุมชน ซึ่งได้มาจากการสำรวจเป็นประจำทุกปีของครูการศึกษา นอกโรงเรียน หรือเป็นข้อมูลจากแผนชุมชน (สำนักบริหารงานการศึกษานอกโรงเรียน. 2547)

1.6 การจัดตั้งศูนย์การเรียนรู้ชุมชน

ในท้องถิ่นตำบลใดที่องค์การบริหารส่วนตำบล (อบต.) และประชาชนจำนวนหนึ่ง มีความรู้ความเข้าใจในเรื่องการจัดการศึกษาในชุมชน และประสงค์จะจัดตั้งศูนย์การเรียนรู้ชุมชน (ศรช.) จะต้องดำเนินการดังนี้ (กรมการศึกษานอกโรงเรียน. ม.ป.ป. : 18)

1. อบต. ร่วมกับศูนย์บริการการศึกษานอกโรงเรียนอำเภอ (ศบอ.) จัดหาสถานที่ เหมาะสมสำหรับจัดกิจกรรมการศึกษา เพื่อที่จะจัดตั้งเป็นศูนย์การเรียนรู้ชุมชน
2. อบต. ร่วมกับ ศบอ. ในการแต่งตั้งประธานกรรมการดำเนินงานศูนย์การเรียนรู้ชุมชน ปฏิบัติหน้าที่เป็นผู้บริหารจัดการปฏิบัติงานศูนย์การเรียนรู้ชุมชน
3. อบต. ดำเนินการคัดเลือกคณะกรรมการดำเนินงานศูนย์การเรียนรู้ชุมชน ซึ่ง ประกอบด้วยคณะกรรมการบริหาร อบต. และบุคคลอื่นที่เหมาะสม ตามจำนวนที่ได้มีการตกลง กันไว้ไม่น้อยกว่า 5 คน แต่ไม่เกิน 9 คน

4. อบต. ร่วมกับ ศบอ. คัดเลือกครูศูนย์การเรียนรู้ชุมชน ตามคุณสมบัติที่กำหนด เพื่อให้มาทำหน้าที่ในศูนย์การเรียนรู้ชุมชนที่จะจัดขึ้น

5. ครูศูนย์การเรียนรู้ชุมชน ร่วมกับคณะกรรมการดำเนินงานศูนย์การเรียนรู้ชุมชนวางแผนการดำเนินงานของศูนย์การเรียนรู้ชุมชน

6. ในระยะแรกให้ศูนย์การเรียนรู้ชุมชน ดำเนินการตามข้อตกลงเบื้องต้นก่อน เพื่อเป็นการเตรียมการไปสู่การจัดกิจกรรมศูนย์การเรียนรู้ชุมชนเต็มรูปแบบต่อไป

7. การปฏิบัติงานของศูนย์การเรียนรู้ชุมชน ในเขตสุขาภิบาลและเขตเทศบาล รวมทั้งพื้นที่สภาตำบล ให้ใช้หลักเกณฑ์เดียวกันในการปฏิบัติงาน โดยสุขาภิบาล เทศบาล และสภาตำบล ทำหน้าที่ในลักษณะเดียวกับ อบต.

1.7 คุณลักษณะของศูนย์การเรียนรู้ชุมชน

กรมการศึกษานอกโรงเรียน (ม.ป.ป. : 9) ได้กำหนดคุณลักษณะที่สำคัญของศูนย์การเรียนรู้ชุมชนไว้ดังนี้

1. ศูนย์การเรียนรู้ชุมชนมีเจ้าหน้าที่ปฏิบัติงานในลักษณะประจำ 1 คน คือ ครูศูนย์การเรียนรู้ชุมชน (เป็นบุคลากรของกรมการศึกษานอกโรงเรียนที่ อบต. ใช้อำนาจตามมาตราที่ 72 ของ พ.ร.บ. สภาตำบลและองค์การบริหารส่วนตำบล พ.ศ. 2537 ขอให้มาปฏิบัติกิจกรรมตามที่ผู้ว่าราชการจังหวัดอนุญาต หรือที่กระทรวงมหาดไทยทำความตกลงกับกระทรวงศึกษาธิการ)

2. ศูนย์การเรียนรู้ชุมชน เป็นศูนย์กลางการประสานงานของชุมชน

2.1 ศูนย์การเรียนรู้ชุมชน เป็นแหล่งข้อมูลของชุมชน

2.2 ศูนย์การเรียนรู้ชุมชน เป็นศูนย์รวมสื่อการเรียนการสอนการศึกษานอกโรงเรียน

2.3 ศูนย์การเรียนรู้ชุมชนเป็นสถานีปลายทางในการเผยแพร่รายการของสถานี

โทรทัศน์เพื่อการศึกษา (ETV) และวิทยุเพื่อการศึกษาเครือข่าย 2

3. ศูนย์การเรียนรู้ชุมชนเป็นศูนย์กลางการจัดกิจกรรมการศึกษานอกโรงเรียนทุกประเภท

4. ศูนย์การเรียนรู้ชุมชนเน้นการให้หน่วยงานต่าง ๆ ทั้งภาครัฐและเอกชน ประชาชน ในท้องถิ่น โดยเฉพาะผู้รู้ ผู้มีประสบการณ์ ผู้ทรงภูมิปัญญาในชุมชน เป็นเครือข่ายในการจัดการเรียนรู้ในชุมชน

1.8 การปฏิบัติงานของศูนย์การเรียนรู้ชุมชน

ศูนย์การเรียนรู้ชุมชนมีระบบการปฏิบัติงาน ประกอบด้วย 3 องค์ประกอบ ได้แก่ องค์ประกอบหลัก (ปัจจัยนำเข้า) กระบวนการ และผลที่ได้รับ

1. องค์ประกอบหลัก (ปัจจัยนำเข้า) ที่จะก่อให้เกิดการปฏิบัติงานของศูนย์การเรียนรู้ชุมชน ประกอบด้วย (กรมการศึกษานอกโรงเรียน. ม.ป.ป. : 13-14)

1.1 กลุ่มเป้าหมาย หมายถึง ผู้ที่จะใช้บริการของศูนย์การเรียนรู้ชุมชน ได้แก่ ประชาชนทุกคนในชุมชน เช่น เด็กเล็ก สตรีผู้สูงอายุ คนพิการ แรงงานคืนถิ่น และนักศึกษา การศึกษานอกโรงเรียนหลักสูตรต่าง ๆ

1.2 ศูนย์การเรียนรู้ชุมชนที่จัดตั้งในชุมชน มีสื่อการเรียนการสอนต่าง ๆ ได้แก่ ชุดรับสัญญาณโทรทัศน์ผ่านดาวเทียม วิทยุกระจายเสียง โทรทัศน์ เครื่องบันทึกเสียง เครื่องเล่นวีดีโอ วีดีทัศน์ เทปเสียง สื่อเอกสาร หนังสือ และแบบเรียนต่าง ๆ

1.3 ครู ศูนย์การเรียนรู้ชุมชน เป็นผู้ปฏิบัติงานในลักษณะประจำที่ศูนย์การเรียนรู้ชุมชน ทำหน้าที่จัดกิจกรรมและอำนวยความสะดวกในการเรียนรู้ของกลุ่มเป้าหมาย โดยได้รับคำตอบแทน ตามที่กำหนดจากกรมการศึกษานอกโรงเรียนหรือองค์การบริหารส่วนตำบลเป็นผู้มีอายุไม่ต่ำกว่า 20 ปีบริบูรณ์ และมีวุฒิการศึกษาไม่ต่ำกว่าระดับปริญญาตรี

1.4 คณะกรรมการดำเนินงานศูนย์การเรียนรู้ชุมชน ซึ่งพิจารณาคัดเลือกโดย อบต. ทำหน้าที่วางแผนเสนอแนวทางการดำเนินงานศูนย์การเรียนรู้ชุมชนจัดให้มีข้อมูลพื้นฐานของชุมชน จัดหาวัสดุอุปกรณ์ บุคลากร และงบประมาณของศูนย์การเรียนรู้ชุมชน กำกับติดตามการดำเนินงาน ประเมินผลและประชาสัมพันธ์

1.5 อบต. เป็นผู้ควบคุมดูแลการปฏิบัติงานศูนย์การเรียนรู้ชุมชนให้สอดคล้องกับ แผนพัฒนาตำบล โดยมีประธานคณะกรรมการดำเนินงานศูนย์การเรียนรู้ชุมชน เป็นผู้บริหารจัดการ การปฏิบัติงานศูนย์การเรียนรู้ชุมชน

1.6 กลุ่มประชาชน ซึ่งรวมกลุ่มกันโดยมีเป้าหมายร่วมกันในเรื่องใดเรื่องหนึ่ง เช่น กลุ่มสหกรณ์ กลุ่มออมทรัพย์ กลุ่มเกษตรกร ฯลฯ เป็นผู้ที่เกี่ยวข้องผลักดันให้เกิดกิจกรรมในศูนย์ การเรียนรู้ชุมชน

1.7 ศูนย์บริการการศึกษานอกโรงเรียนอำเภอ ซึ่งเป็นหน่วยงานของกรม การศึกษา นอกโรงเรียนรวมทั้งศูนย์การศึกษานอกโรงเรียนจังหวัดและศูนย์การศึกษานอกโรงเรียนภาค จัด ประชุมชี้แจง เผยแพร่แนวความคิด ในการจัดตั้งศูนย์การเรียนรู้ชุมชน ประสานงานจัดหาแหล่ง ทรัพยากรเพื่อสนับสนุนการจัดกิจกรรมในศูนย์การเรียนรู้ชุมชนทั้งในแง่สถานที่ วัสดุ อุปกรณ์สื่อ และเครือข่ายในการจัดกิจกรรม

2. กระบวนการ

ศูนย์การเรียนรู้ชุมชนมีลักษณะการดำเนินงาน 3 กระบวนการ ดังนี้

2.1 กระบวนการจัดการเรียนการสอน ประกอบด้วย 1) การศึกษาพื้นฐานหลักสูตร การศึกษานอกโรงเรียนสายสามัญ ระดับประถมศึกษา ระดับมัธยมศึกษาตอนต้น และระดับ มัธยมศึกษาตอนปลาย 2) การศึกษาสายอาชีพ หลักสูตรระยะสั้น หลักสูตรประกาศนียบัตร

อาชีพ (ปอ.)และหลักสูตรประกาศนียบัตรวิชาชีพทางไกล (ปวช.ทางไกล) 3) การศึกษาตาม อรรถศาสตร์ เช่น การเรียนรู้จากการอ่านหนังสือ การฟังรายการวิทยุ การชมรายการโทรทัศน์ วิดีโอเทป และนิทรรศการ 4) การส่งเสริมการศึกษาในระบบโรงเรียน 5) กิจกรรมนันทนาการ 6) กิจกรรมการพัฒนาคุณภาพชีวิต และ 7) กิจกรรมส่งเสริมศาสนา ศิลปวัฒนธรรมประเพณีท้องถิ่น

การจัดการเรียนการสอนตามหลักสูตรและกิจกรรมต่าง ๆ ดังกล่าวสามารถจัดโดยเป็น เอกเทศหรือบูรณาการหลักสูตร หรือกิจกรรมต่าง ๆ เข้าด้วยกันได้ รวมทั้งจัดทำหลักสูตรท้องถิ่น เพื่อก่อให้เกิดการเรียนรู้อย่างต่อเนื่อง สมดุลและนำไปสู่เป้าหมายที่ชุมชนกำหนดนอกจากนี้กิจกรรม พัฒนาคุณภาพชีวิต (กพช.) ในหลักสูตรการศึกษานอกโรงเรียนสายสามัญ จะเป็นเงื่อนไขสำคัญที่จะช่วยให้การดำเนินกิจกรรมของศูนย์การเรียนรู้ชุมชนเป็นไปอย่างต่อเนื่อง โดยนักศึกษาที่เรียนจะต้อง ปฏิบัติกิจกรรม กพช. ในชุมชนของตนเอง เช่น การสอนผู้ไม่รู้หนังสือ การจัดกิจกรรมส่งเสริม ศาสนาศิลปวัฒนธรรม ฯลฯ ทั้งนี้ให้เป็นการวางแผนร่วมกันกับครูศูนย์การเรียนรู้ชุมชน

2.2 กระบวนการบริหารและจัดการศึกษา ศูนย์การเรียนรู้ชุมชนมีกระบวนการบริหาร และจัดการศึกษา โดยมีขั้นตอนการปฏิบัติงานที่ครูศูนย์การเรียนรู้ชุมชนร่วมกับศูนย์บริการการศึกษา นอกโรงเรียนอำเภอ ประกอบด้วย 1) สำรวจความต้องการทางการศึกษาของชุมชน 2) วิเคราะห์และ จัดทำข้อมูลพื้นฐาน 3) จัดลำดับความสำคัญ วิเคราะห์ความเหมาะสมและปัจจัยพื้นฐานในการ สนับสนุนการจัดกิจกรรมในศูนย์การเรียนรู้ชุมชน 4) ประสานงานกับองค์กรที่เกี่ยวข้อง 5) จัดทำ แผนการดำเนินงานของศูนย์การเรียนรู้ชุมชน ร่วมกับคณะกรรมการดำเนินงานศูนย์การเรียนรู้ชุมชน และประธานคณะกรรมการดำเนินงานศูนย์การเรียนรู้ชุมชน 6) ปฏิบัติตามแผน 7) นิเทศและ ติดตาม 8) สรุปและรายงานผลการดำเนินงานต่อองค์การบริหารส่วนตำบล (อบต.) และ ศูนย์บริการการศึกษานอกโรงเรียนอำเภอ (ศบอ.)

2.3 กระบวนการทำงานร่วมกับชุมชน ศูนย์การเรียนรู้ชุมชน มีกระบวนการร่วมกับ ชุมชน โดยมีการร่วมจัดกิจกรรมการศึกษาในกลุ่มต่างๆ ในชุมชน เช่น กิจกรรมการเรียนรู้เรื่อง เศรษฐกิจชุมชนกับกลุ่มออมทรัพย์ในชุมชน กิจกรรมผู้สูงอายุร่วมกับชมรมผู้สูงอายุในตำบล กิจกรรม ส่งเสริมประชาธิปไตยร่วมกับองค์การบริหารส่วนตำบล กิจกรรมส่งเสริมการศึกษาทางศาสนา ร่วมกับวัด มัสยิด โบสถ์ เป็นต้น

3. ผลที่ได้รับ

การปฏิบัติงานของศูนย์การเรียนรู้ชุมชน ก่อให้เกิดผลต่อชุมชน ดังนี้

3.1 การส่งเสริมระบบการเรียนรู้ของชุมชนให้มีความเข้มแข็งขึ้นจากเดิมที่ระบบ การศึกษาได้แยกความรู้ออกจากชุมชน แยกคนออกจากชุมชนจนเป็นเหตุให้ชุมชนอ่อนแอ ศูนย์ การเรียนรู้ชุมชนจะเป็นกลไกให้คนในชุมชนเรียนรู้ในชุมชน ซึ่งจะป็นสื่อ นำความรู้ภายนอก ชุมชน

มาประสานกับความรู้อยู่ภายในชุมชน ทำให้คนในชุมชนมีอิสระในการเรียนรู้ สามารถเรียนรู้ได้อย่างต่อเนื่องตลอดชีวิต ซึ่งจะนำมาสู่การพัฒนาแบบพึ่งตนเองเป็นการฟื้นฟูวัฒนธรรมการเรียนรู้ในชุมชนให้กลับคืนมา

3.2 องค์การบริหารส่วนตำบล สามารถจัดการศึกษาในชุมชนของตนเองได้อย่างมีประสิทธิภาพซึ่งจะทำให้คนในชุมชนมีคุณภาพ มีอาชีพก่อให้เกิดรายได้ในชุมชนซึ่งเป็นการทำงานด้านการศึกษาขององค์กรชุมชนสอดคล้องกับหลักปกครองตนเองของชุมชน

3.3 การปฏิบัติงานศูนย์การเรียนรู้ชุมชน จะเป็นแหล่งความรู้ที่องค์การบริหารส่วนตำบลสามารถใช้เป็นวิธีการในการพัฒนาคุณภาพและประสิทธิภาพการปฏิบัติงาน

1.9 บทบาทหน้าที่ความรับผิดชอบของครูศูนย์การเรียนรู้ชุมชน

ในการปฏิบัติงานศูนย์การเรียนรู้ชุมชน ครูศูนย์การเรียนรู้ชุมชนจะต้องมีบทบาทหน้าที่ความรับผิดชอบดังต่อไปนี้

1. ความสำคัญของครูศูนย์การเรียนรู้ชุมชน

ครูศูนย์การเรียนรู้ชุมชนเป็นผู้ปฏิบัติงานในลักษณะประจำที่ศูนย์การเรียนรู้ชุมชน มีหน้าที่จัดกิจกรรมและอำนวยความสะดวกในการจัดการเรียนรู้แก่ประชาชนกลุ่มเป้าหมาย ครูศูนย์การเรียนรู้ชุมชนมีบทบาทอย่างยิ่งที่จะทำให้การปฏิบัติงานของศูนย์การเรียนรู้ชุมชนเป็นไปอย่างมีประสิทธิภาพ เพื่อส่งเสริมกระบวนการเรียนรู้ของชุมชนอย่างต่อเนื่อง อันจะนำไปสู่การสร้างสังคมแห่งการเรียนรู้ในที่สุด

ครูศูนย์การเรียนรู้ชุมชนเป็นผู้อำนวยความสะดวกในการจัดการเรียนรู้ เป็นผู้กระตุ้นและจุดไฟแห่งความใฝ่รู้ให้กับผู้เรียนและเป็นพี่เลี้ยงในการปรึกษา แนะนำผู้เรียน รู้จักแก้ไขปัญหาของตนเองได้ ครูศูนย์การเรียนรู้ชุมชนจึงเปรียบเสมือน “ผู้เบิกทางแห่งปัญญาและจุดไฟแห่งการเรียนรู้” เพื่อนำประชาชนและชุมชนไปสู่การเรียนรู้ตลอดชีวิต ก่อให้เกิดความเข้มแข็งและการพึ่งพาตนเองของชุมชน

2. บทบาทครูศูนย์การเรียนรู้ชุมชน

2.1 ครูศูนย์การเรียนรู้ชุมชน เป็นผู้ปฏิบัติงานในลักษณะประจำที่ศูนย์การเรียนรู้ชุมชน ทำหน้าที่จัดกิจกรรมและอำนวยความสะดวกในการเรียนรู้ของประชาชนกลุ่มเป้าหมายโดยได้รับค่าตอบแทนแบบเหมาจ่ายรายเดือนตามวุฒิการศึกษา หรือได้รับค่าตอบแทนจากเงินงบประมาณที่ได้รับจัดสรรจากสำนักบริหารงานการศึกษาออกโรงเรียน หรือเงินบำรุงการศึกษาของสถานศึกษาสังกัดสำนักบริหารงานการศึกษาออกโรงเรียน หรือเงินอุดหนุนจากองค์กรปกครองส่วนท้องถิ่น

2.2 ครูศูนย์การเรียนรู้ชุมชน เป็นผู้ที่มีความสัมพันธ์ใกล้ชิดกับผู้เรียนมากที่สุดและเป็นกลไกสำคัญอย่างยิ่งต่อการพัฒนาคุณภาพการศึกษาของประชาชนและชุมชน

1.10 บทบาทหน้าที่ของหน่วยงานที่ให้การสนับสนุนการดำเนินงานศูนย์การเรียนรู้ชุมชน
ในการปฏิบัติงานศูนย์การเรียนรู้ชุมชน จะต้องอาศัยความร่วมมือจากหน่วยงานต่าง ๆ
ทางภาครัฐและเอกชนดังต่อไปนี้

1. บทบาทหน้าที่ของคณะกรรมการดำเนินงานศูนย์การเรียนรู้ชุมชน อบต. เป็นผู้พิจารณา
คัดเลือกจากคณะกรรมการบริหาร อบต. และบุคคลอื่นที่เหมาะสม ซึ่งมีบทบาทหน้าที่ ดังนี้

1.1 ดำเนินงานศูนย์การเรียนรู้ชุมชนทุกประเภท/กิจกรรม

1.2 จัดให้มีข้อมูลพื้นฐานชุมชน

1.3 จัดลำดับความสำคัญของความต้องการทางการศึกษาชุมชนเพื่อการจัดกิจกรรม
ในศูนย์การเรียนรู้ชุมชน

1.4 บริหารและจัดกิจกรรมในศูนย์การเรียนรู้ชุมชน

1.5 จัดหาและสนับสนุนวัสดุอุปกรณ์ บุคลากร และงบประมาณในการดำเนินงาน
ศูนย์การเรียนรู้ชุมชน

1.6 กำกับ ดูแล ติดตามการดำเนินงานของศูนย์การเรียนรู้ชุมชน

1.7 ประเมินผลการดำเนินงานของศูนย์การเรียนรู้ชุมชน

1.8 ประชาสัมพันธ์และเผยแพร่ผลการดำเนินงานศูนย์การเรียนรู้ชุมชน

2. บทบาทขององค์การบริหารส่วนตำบล (อบต.) ในการดำเนินงาน ศรช. องค์การ
บริหารส่วนตำบล มีบทบาทในการดำเนินงานศูนย์การเรียนรู้ชุมชน ดังนี้

2.1 พิจารณาคัดเลือก แต่งตั้งประธานคณะกรรมการดำเนินงานศูนย์การเรียนรู้ชุมชน
และคณะกรรมการดำเนินงานศูนย์การเรียนรู้ชุมชน

2.2 พิจารณาแผนงานและโครงการของศูนย์การเรียนรู้ชุมชนในแผนพัฒนาตำบล

2.3 กำกับ ดูแล การดำเนินงานของศูนย์การเรียนรู้ชุมชน

2.4 บริหารงานศูนย์การเรียนรู้ชุมชนผ่านประธานคณะกรรมการดำเนินงานศูนย์
การเรียนรู้ชุมชน

3. บทบาทของศูนย์บริการการศึกษานอกโรงเรียนอำเภอ (ศบอ.) ในการปฏิบัติงาน ศรช.
ศูนย์บริการการศึกษานอกโรงเรียนอำเภอ มีบทบาทหน้าที่ในการดำเนินงานศูนย์การเรียนรู้ชุมชน
ดังนี้

3.1 ร่วมกับศูนย์การศึกษาอกโรงเรียนภาคและศูนย์การศึกษาอกโรงเรียนจังหวัด
จัดประชุมชี้แจงแนวทางการปฏิบัติงานศูนย์การเรียนรู้ชุมชน ให้แก่ อบต. รวมทั้งองค์กรและบุคคล
อื่น ๆ ที่เกี่ยวข้อง

3.2 เผยแพร่แนวความคิดและประชาสัมพันธ์แนวทางการจัดตั้งศูนย์การเรียนรู้ชุมชน ให้แก่หน่วยงาน องค์กรและบุคคลที่เกี่ยวข้อง

3.3 ส่งเสริม สนับสนุนให้เกิดศูนย์การเรียนรู้ชุมชน โดยการประสานงานจัดหา ทรัพยากรที่เอื้อต่อการจัดกิจกรรมการเรียนการสอนศูนย์การเรียนรู้ชุมชน เช่น อาคารสถานที่ วัสดุ อุปกรณ์ และสื่อต่าง ๆ

3.4 ประสานงานและจัดทำข้อมูลของเครือข่ายที่สนับสนุนการจัดการเรียนการสอน ของศูนย์การเรียนรู้ชุมชน และส่งเสริมให้เกิดเครือข่ายการเรียนรู้ในชุมชน

3.5 ศูนย์รวมและบริหารการกระจายสื่อ

3.6 เสนอแต่งตั้งคณะกรรมการดำเนินงานศูนย์การเรียนรู้ชุมชน

3.7 ร่วมประชุมกับคณะกรรมการบริหาร อบต. และคณะกรรมการ ดำเนินงาน ศูนย์การเรียนรู้ชุมชน

3.8 ประสานงานการจัดสรรงบประมาณ สนับสนุนการจัดกิจกรรมของศูนย์การเรียนรู้ ชุมชน

3.9 เสริมและสร้างแรงจูงใจในรูปแบบต่าง ๆ เช่น การพัฒนาบุคลากร การศึกษา คูงาน การยกย่องและประกาศเกียรติคุณ แก่ผู้ปฏิบัติงานศูนย์การเรียนรู้ชุมชน

3.10 จัดระบบนิเทศ ติดตามผล ประเมินผล เพื่อให้มีมาตรฐานและคุณภาพทั้งใน การดำเนินงานและด้านวิชาการ

3.11 ประสานงาน ส่งเสริม สนับสนุนการจัดทำหลักสูตรท้องถิ่นกับครูศูนย์ การเรียนรู้ชุมชน

3.12 สรุปผลและรายงานผลการดำเนินงาน

4. บทบาทหน้าที่ของศูนย์การศึกษานอกโรงเรียนจังหวัด (ศนจ.) ในการปฏิบัติงาน ศรช. ศูนย์การศึกษานอกโรงเรียนจังหวัด มีบทบาทหน้าที่ในการปฏิบัติงานศูนย์การเรียนรู้ชุมชน ดังนี้

4.1 ส่งเสริม สนับสนุนการปฏิบัติงานของศูนย์การเรียนรู้ชุมชนในด้านแผนงาน โครงการ วิชาการ วัสดุ ครุภัณฑ์

4.2 พัฒนาบุคลากรของศูนย์การเรียนรู้ชุมชน องค์กรบริหารส่วนตำบล และ ศูนย์บริการการศึกษานอกโรงเรียนอำเภอ ในการปฏิบัติงานศูนย์การเรียนรู้ชุมชนในด้านต่าง ๆ

4.3 นิเทศ ติดตามผลการดำเนินงานของศูนย์การเรียนรู้ชุมชน ร่วมกับศูนย์บริการ การศึกษานอกโรงเรียนอำเภอ

4.4 สร้างเสริมแรงจูงใจให้กับบุคลากรของศูนย์การเรียนรู้ชุมชน และศูนย์บริการ การศึกษานอกโรงเรียนอำเภอ เช่น การให้รางวัล การศึกษาคูงาน การยกย่อง ประกาศเกียรติคุณ

- 4.5 ควบคุมคุณภาพและมาตรฐานด้านวิชาการและการปฏิบัติงานศูนย์การเรียนรู้
ชุมชน
- 4.6 จัดการและบริหารระบบการกระจายสื่อให้กับศูนย์การเรียนรู้ชุมชน
- 4.7 อนุมัติหลักสูตรท้องถิ่น
- 4.8 ประเมินผลการดำเนินงานศูนย์การเรียนรู้ชุมชนร่วมกับศูนย์บริการ การศึกษา
นอกโรงเรียนอำเภอ และองค์การบริหารส่วนตำบล
- 4.9 สรุปและรายงานผลการดำเนินงานศูนย์การเรียนรู้ชุมชนในภาพรวมระดับจังหวัด
(ศูนย์การศึกษานอกโรงเรียนกรุงเทพมหานคร. 2546)

2. แนวคิดทฤษฎีที่เกี่ยวข้องกับการบริหารเพื่อการพัฒนา PDCA

การศึกษาแนวคิดและทฤษฎีการบริหารการศึกษานักวิชาการและนักการศึกษาหลายท่าน
ได้ให้แนวคิดและทฤษฎี ดังนี้คือ

แนวคิดและทฤษฎีของเดมมิ่ง (Edwards W. Deming)

การบริหารคุณภาพวงจรเดมมิ่ง (The demming cycle) แนวคิดของวัฏจักร PDCA นี้
วอลท์เทอร์ ชิวฮาร์ต (Walter Shewhart) เป็นผู้พัฒนาขึ้น เป็นคนแรกในปี ค.ศ. 1939 และเอด
วาร์ด เดมมิ่ง (Edrard demming) หรือวงจรคุณภาพของเดมมิ่ง (PDCA) แห่งการบริหารคุณภาพ
ฮิโตชิ คูเม (Hitoshi cume) กล่าวว่า จุดมุ่งหมายที่แท้จริงของ PDCA ซึ่งเป็นกิจกรรมพื้นฐานใน
การบริหารคุณภาพนั้น มิใช่เพียงแต่การปรับผลลัพธ์ที่เบี่ยงเบนออกไปจากเกณฑ์มาตรฐานในการ
บริหารคุณภาพนั้น แต่เพื่อก่อให้เกิดการปรับปรุงในแต่ละรอบของ PDCA อย่างต่อเนื่อง อย่าง
เป็นระบบ และมีการวางแผน PDCA ที่มีวนได้สูงขึ้นไปเรื่อย ๆ (วิภา ส่างสาร. 2547 : 25-27)

วงจร PDCA มีภารกิจหลัก 4 ขั้นตอน ดังนี้

ขั้นที่ 1 การวางแผน (Plan-P)

ขั้นที่ 2 การปฏิบัติตามแผน (DO-D)

ขั้นที่ 3 การตรวจสอบผลการปฏิบัติงาน (Check-C)

ขั้นที่ 4 การแก้ไขปัญหา (Action -A)

ดังแสดงในภาพประกอบ 2

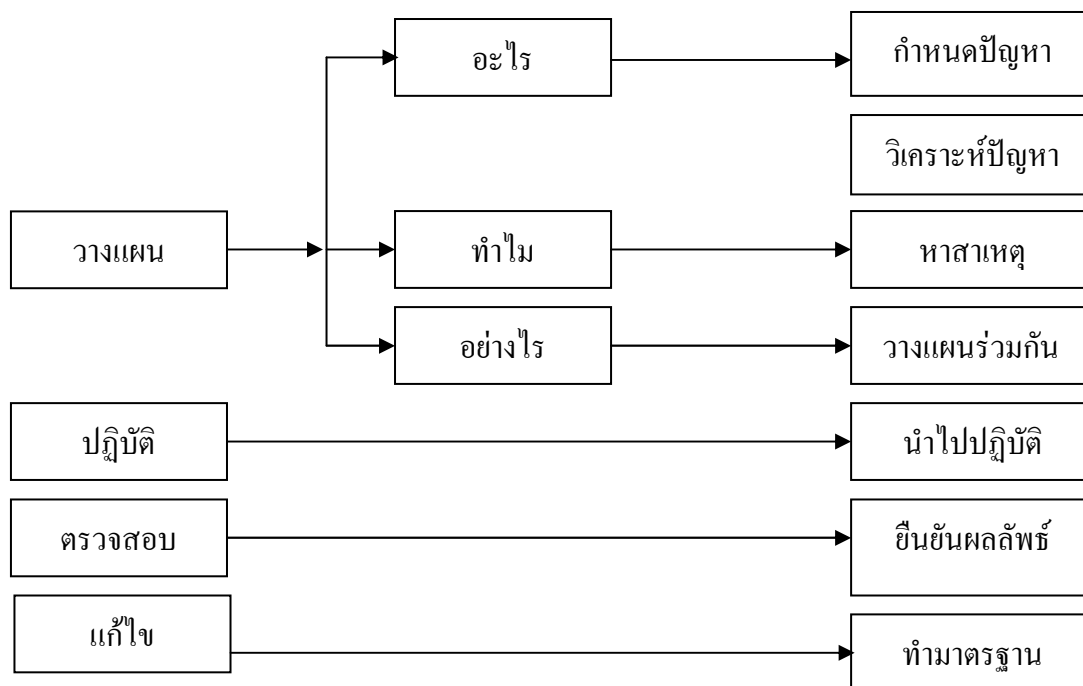

ภาพประกอบ 2 วงจรคุณภาพ PDCA

ศุภชัย อาชีวะระงับโรค (2547 : 9-21) กล่าวถึงแนวคิดเกี่ยวกับวงจร PDCA ว่าเริ่มขึ้นครั้งแรกโดยนักสถิติ Walter shewhart ซึ่งได้พัฒนาจากการควบคุมกระบวนการเชิงสถิติของ Bell laboratories ในสหรัฐอเมริกาเมื่อทศวรรษ 1930 ในระยะเริ่มแรก วงจรดังกล่าวเป็นที่รู้จักกันในชื่อ “วงจร Shewhart” จนกระทั่งทศวรรษ 1950 ได้มีการเผยแพร่อย่างกว้างขวางโดย Edwards W. demming ปรมาจารย์ทางการจัดการบริหารคุณภาพหลายคนจึงเรียกวงจรนี้ว่า “วงจร Demming”

โครงสร้างวงจร PDCA ประกอบด้วย 4 ขั้นตอน ดังนี้

1. ขั้นตอนวางแผน (Plan)

ขั้นตอนวางแผนครอบคลุมถึงการกำหนดกรอบหัวข้อที่ต้องการปรับปรุง เปลี่ยนแปลง ซึ่งรวมถึงการพัฒนาสิ่งใหม่ๆ การแก้ไขปัญหาที่เกิดขึ้นจากการปฏิบัติงาน ฯลฯ พร้อมกับพิจารณาว่ามีความจำเป็นต้องใช้ข้อมูลใดบ้างเพื่อการปรับปรุงเปลี่ยนแปลงนั้น โดยระบุวิธีการเก็บข้อมูลให้ชัดเจน นอกจากนี้ ผู้ศึกษาจะต้องวิเคราะห์ข้อมูลที่รวบรวมได้ แล้วกำหนดทางเลือกในการปรับปรุงเปลี่ยนแปลงดังกล่าว

การวางแผนยังช่วยให้สามารถคาดการณ์สิ่งที่เกิดขึ้นในอนาคต และช่วยลดความเสี่ยงต่าง ๆ ที่อาจเกิดขึ้นได้ ทั้งในด้านแรงงาน วัตถุดิบ ชั่วโมงการทำงาน เงิน เวลา ฯลฯ ซึ่งความเสี่ยงเหล่านี้เป็นต้นทุนที่เพิ่มขึ้นของสินค้าและบริการโดยไม่สร้างมูลค่าเพิ่มใด ๆ เลย ผู้บริโภคเองก็ไม่ต้องการที่จะเสียเงินเพิ่มเติมเพื่อชดเชยต้นทุนที่สูงขึ้น เมื่อเป็นเช่นนี้ ในที่สุดองค์กรก็จะสูญเสียความสามารถทางการแข่งขันในตลาด

ข้อดีของการวางแผน ประกอบด้วย 1) การวางแผนเป็นวิธีการตัดสินใจและการแก้ปัญหาอย่างเป็นธรรมชาติ 2) การวางแผนเป็นการผสมผสานประสบการณ์ ความรู้ และทักษะโดยการประเมินผลตามสภาพจริง เพื่อให้ทราบถึงสถานะในปัจจุบัน และสิ่งที่ต้องการบรรลุผลสำเร็จ 3) การวางแผนช่วยให้เห็นสถานการณ์เสี่ยงที่จะเกิดขึ้นในอนาคต 4) การวางแผนช่วยแยกแยะอุปสรรคและโอกาสให้ชัดเจนขึ้น ซึ่งจะช่วยให้สามารถพิจารณาความเป็นไปได้ที่จะบรรลุผลสำเร็จ 5) การวางแผนช่วยชี้วิธีการเปลี่ยนโอกาสให้เป็นเป้าหมายที่สามารถบรรลุผลสำเร็จได้ภายในเวลาที่กำหนด และ 6) การวางแผนช่วยให้เราคิดถึงอนาคตตามความเป็นจริงแทนที่จะเป็นการเพ้อฝัน

โดยสรุปแล้ว การวางแผนช่วยให้รับรู้สภาพปัจจุบัน พร้อมกับกำหนดสภาพที่ต้องการให้เกิดขึ้นในอนาคต ด้วยการผสมผสานประสบการณ์ ความรู้ และทักษะอย่างลงตัว โดยทั่วไปการวางแผนมีอยู่ด้วยกัน 2 ประเภทหลัก ๆ ดังนี้

ประเภทที่ 1 การวางแผนเพื่ออนาคต เป็นการวางแผนสำหรับสิ่งที่เกิดขึ้นในอนาคตหรือกำลังจะเกิดขึ้นในอนาคต บางอย่างเราไม่สามารถควบคุมสิ่งนั้นได้เลย แต่เป็นการเตรียมความพร้อมของเราสำหรับสิ่งนั้น เป็นต้นว่า 1) การเตรียมความพร้อมสำหรับอากาศที่แปรปรวน 2) การส่งเสริมการตลาด และ 3) การดำเนินโครงการส่งเสริมผลผลิตในบริษัท

ประเภทที่ 2 การวางแผนเพื่อการปรับปรุงเปลี่ยนแปลง ในการวางแผนเพื่อเปลี่ยนแปลงสภาพที่เกิดขึ้นในปัจจุบันเพื่อสภาพที่ดีขึ้น ซึ่งเราสามารถควบคุมผลที่เกิดในอนาคตได้ด้วยการเริ่มต้นเปลี่ยนแปลงตั้งแต่ปัจจุบัน เป็นต้นว่า 1) การเปลี่ยนแปลงพฤติกรรมที่ไม่ดี และ 2) การลดของเสีย ที่เกิดขึ้นในกระบวนการผลิต

2. ขั้นตอนการปฏิบัติ (Do)

ขั้นตอนการปฏิบัติ คือ การลงมือปรับปรุงเปลี่ยนแปลงตามทางเลือกที่ได้กำหนดไว้ในขั้นตอนการวางแผน ในขั้นนี้ต้องตรวจสอบระหว่างการปฏิบัติด้วยว่าได้ดำเนินในทิศทางที่ตั้งไว้หรือไม่พร้อมกับสื่อสารให้ผู้เกี่ยวข้องรับทราบด้วย ไม่ควรปล่อยให้ถึงวินาทีสุดท้ายเพื่อดูความคืบหน้าที่เกิดขึ้น หากเป็นการปรับปรุงงานในหน่วยงาน ผู้บริหารต้องการทราบความคืบหน้าที่แน่นอน เพื่อจะได้มั่นใจว่าโครงการปรับปรุงเกิดความผิดพลาดน้อยที่สุด

3. ขั้นตอนการตรวจสอบ (Check)

ขั้นตอนการตรวจสอบคือ การประเมินผลที่ได้รับจากการปรับปรุงเปลี่ยนแปลง แต่ขั้นตอนนี้จะถูกมองข้ามเสมอ การตรวจสอบทำให้ทราบว่า การปฏิบัติในขั้นตอนที่สอง สามารถบรรลุเป้าหมายหรือวัตถุประสงค์ที่ได้กำหนดไว้หรือไม่ สิ่งสำคัญคือต้องรู้ว่าการตรวจสอบอะไรบ้างและบ่อยครั้งแค่ไหน ข้อมูลที่ได้จากการตรวจสอบจะเป็นประโยชน์สำหรับขั้นตอนต่อไป

4. ขั้นตอนการดำเนินการใช้ให้เหมาะสม (Act)

ขั้นตอนการดำเนินการใช้ให้เหมาะสมจะพิจารณาได้จากผลที่ตรวจสอบ ซึ่งมีอยู่ 2 กรณี คือ ผลที่เกิดขึ้นเป็นไปตามแผนที่วางไว้ หรือไม่เป็นไปตามที่วางไว้ หากเป็นกรณีแรก ก็ให้นำแนวทางหรือกระบวนการปฏิบัตินั้นมาจัดทำเป็นมาตรฐาน พร้อมทั้งหาวิธีการที่จะปรับปรุงให้ดียิ่ง ๆ ขึ้นไปอีก ซึ่งอาจจะหมายถึง สามารถบรรลุเป้าหมายได้เร็วกว่าเดิม หรือเสียค่าใช้จ่ายน้อยกว่าเดิม หรือให้คุณภาพดียิ่งขึ้นก็ได้ แต่ถ้าหากเป็นกรณีที่สอง ก็คือผลที่ได้ไม่บรรลุวัตถุประสงค์ตามแผนที่วางไว้ เราควรรนำข้อมูลที่รวบรวมไว้มาวิเคราะห์ และพิจารณาว่าควรดำเนินการอย่างไรต่อไปนี้

4.1 มองหาทางเลือกใหม่ที่น่าจะเป็นไปได้

4.2 ใช้ความพยายามให้มากกว่าเดิม

4.3 ขอความช่วยเหลือจากผู้อื่น

4.4 เปลี่ยนเป้าหมายใหม่

ผ่องศรี สยมมา (2544 : 65) กล่าวว่า การปฏิบัติงานให้เกิดผลโดยใช้กระบวนการทำงานที่มีคุณภาพและการปฏิบัติงานให้ประสบผลสำเร็จจะต้องอาศัย PDCA ดังนี้

1. การวางแผน (Plan) เริ่มจากพิจารณาทบทวนเกี่ยวกับมาตรฐานคุณภาพการศึกษา และเกณฑ์การพัฒนาของโรงเรียน จัดทำมาตรฐานรวมของโรงเรียน มาตรฐานการปฏิบัติงานของฝ่าย/หมวด/งาน และมาตรฐานการปฏิบัติงานของแต่ละบุคคล

2. การลงมือทำ (Do) ในแต่ละฐานที่ตนเกี่ยวข้อง (ผู้บริหารปฏิบัติตามมาตรฐานของโรงเรียน หัวหน้าฝ่าย/หมวด/งาน ครูปฏิบัติการตามมาตรฐานการปฏิบัติงานแต่ละบุคคล) เพื่อให้เกิดการปฏิบัติงานไปสู่มาตรฐานคุณภาพการศึกษาของโรงเรียน

3. การตรวจสอบ (Check) มีการทบทวนการปฏิบัติงานตามมาตรฐานในระดับบุคคล มีการประชุมเพื่อตรวจสอบการปฏิบัติงานตามมาตรฐานในระดับฝ่าย/หมวด/งาน และภาพรวมของโรงเรียน

4. การปรับปรุง/พัฒนา (Action) มีการนำเสนอผลงาน เพื่อการปรับปรุง/พัฒนาให้ถึงเกณฑ์มาตรฐานสากล

สำหรับขั้นตอนที่ 3 การตรวจสอบ และขั้นตอนที่ 4 การปรับปรุง/พัฒนา ควรจะมีชุมชนเข้ามีส่วนร่วม เพื่อกำกับ ดูแล ตรวจสอบ และประเมินผล

บรรจง จันทมาศ (2546 : 7-8) นำเสนอขั้นตอนการทำงานของวงล้อ PDCA เป็นขั้นตอนที่จำเป็นต้องปฏิบัติกันอย่างต่อเนื่อง ไม่สิ้นสุด คือ Plan – Do – Check – Act โดยมีรายละเอียดขั้นตอน ดังนี้

ขั้นตอนที่ 1 เตรียมแผนงาน (Plan) ซึ่งเป็นประเด็นที่สำคัญต้องนำมาพิจารณา คือ

1. กำหนดวัตถุประสงค์ให้ชัดเจน และกำหนดคุณลักษณะที่จะใช้ควบคุมลงไปด้วย
2. กำหนดเป้าหมายที่สามารถวัดได้
3. กำหนดวิธีการทำงาน เพื่อบรรลุเป้าหมายที่ตั้งไว้
4. กำหนดว่าจะทำอะไร ที่ไหน โดยใคร เมื่อไร ทำไม และด้วยวิธีใด คือ 5 W 1 H

(When , Who , Why ,and How)

ขั้นตอนที่ 2 ลงมือปฏิบัติตามแผน (Do)

1. ทำการศึกษาและฝึกอบรมให้เข้าใจวิธีทำงานแต่ละครั้ง
2. ลงมือปฏิบัติตามวิธีการที่กำหนดไว้
3. เก็บข้อมูลถึงคุณลักษณะทางคุณภาพ ตามวิธีการที่กำหนดไว้แล้ว

ขั้นตอนที่ 3 ตรวจสอบการปฏิบัติงาน (Check) เป็นการตรวจสอบความก้าวหน้าของงาน และประเมิน

1. เพื่อตรวจสอบดูว่างานที่ได้รับตามมาตรฐานที่กำหนดไว้หรือไม่เปรียบเทียบกับเป้าหมาย
2. ตรวจสอบดูว่าค่าที่วัดได้ และผลที่ตรวจสอบตรงตามมาตรฐานหรือไม่
3. ตรวจสอบดูว่าลักษณะจำเพาะทางคุณภาพสอดคล้องกับเป้าหมายหรือไม่ อย่างไร

ขั้นตอนที่ 4 ปรับปรุงแก้ไขข้อบกพร่อง (Action) จากผลของการตรวจสอบ ถ้าพบว่าเกิดปัญหาหรือมีข้อบกพร่องขึ้น งานที่ไม่ตรงเป้าหมาย หรือทำไม่ตามแผน ให้ปฏิบัติการแก้ไขตามลักษณะของปัญหาที่พบ คือ

1. ต้องแก้ไขที่ต้นเหตุ ถ้าผลงานที่ได้รับมีการเบี่ยงเบนไปจากเป้าหมาย
2. ถ้าพบความผิดปกติใด ๆ ให้สอบสวน ค้นหาเหตุ แล้วทำการป้องกันแก้ไข
3. พัฒนาระบบหรือปรับปรุงวิธีการทำงานนั้น ๆ

จะเห็นได้ว่า กระบวนการบริหารคุณภาพของเดมมิ่ง มี 4 ขั้นตอน คือ

1. การวางแผน เป็นการกำหนดเป้าหมายหรือทิศทางในการแก้ปัญหาหรือพัฒนาคุณภาพบุคลากรในหน่วยงานต้องให้ความร่วมมือวางแผนปรับปรุงแก้ไขปัญหาให้งานสำเร็จตามที่ต้องการ

2. การปฏิบัติ เป็นการนำทางเลือกที่ได้จากการวางแผนไปปฏิบัติ
3. การตรวจสอบ เป็นการประเมินผลงานเพื่อให้รับรู้สภาพของงาน เปรียบเทียบผลงานก่อนปฏิบัติ ระหว่างปฏิบัติ และหลังการปฏิบัติ มีความแตกต่างกันเล็กน้อยเพียงใด เพื่อที่จะนำไปปรับปรุงแก้ไขให้ดีขึ้น
4. การปรับปรุง เป็นแนวทางการปฏิบัติแก้ไขปัญหาต่าง ๆ จากข้อบกพร่องที่เกิดขึ้นที่ทำให้งานที่ไม่ตรงตามเป้าหมายหรือผลงานไม่ได้มาตรฐาน นำไปปรับปรุงแก้ไขเพื่อให้ได้ในลักษณะที่ต้องการ

จากแนวคิดและกระบวนการบริหารคุณภาพดังกล่าว โรงเรียนในฐานะเป็นองค์กรต้องพัฒนาด้วยการวางแผน โดยการศึกษาข้อมูลที่เกี่ยวข้อง เช่น นโยบายสภาพแวดล้อมทั้งภายในภายนอกโรงเรียน ระบบการดำเนินการ จากนั้นศึกษาปัญหาและความต้องการ กำหนดเป้าหมาย กำหนดแนวปฏิบัติ ดำเนินการวางแผน นิเทศติดตามผล ขยายผล และนำข้อมูลที่ได้ไปปรับปรุงพัฒนาโรงเรียนต่อไป และสิ่งสำคัญต้องดำเนินการในทุกองค์ประกอบของระบบ ต้องยึดนักเรียนเป็นศูนย์กลางการพัฒนา และต้องให้ทุกฝ่ายร่วมมือ ร่วมคิด ร่วมพัฒนา

สรุปทฤษฎีวงจรบริหารคุณภาพ (Deming) เป็นกระบวนการตรวจสอบคุณภาพการปฏิบัติงานโดยกำหนดเป็นขั้นตอน โดยมีการวางแผนกำหนดสิ่งที่ต้องการปฏิบัติงาน มีการดำเนินงานตามแผนให้บรรลุผลที่กำหนด มีการตรวจสอบติดตามประเมินผลการปฏิบัติงานว่าเป็นไปตามมาตรฐานที่กำหนดหรือไม่โดยเปรียบเทียบกับวัตถุประสงค์ และหากยังไม่บรรลุตามวัตถุประสงค์ต้องมีการปรับปรุงแก้ไขใหม่ หากบรรลุตามวัตถุประสงค์แล้วก็ให้ถือเป็นมาตรฐานในการปฏิบัติต่อไป

3. งานวิจัยที่เกี่ยวข้อง

ผู้วิจัยได้ศึกษางานวิจัยที่เกี่ยวข้องกับการพัฒนาแนวทางปฏิบัติงานศูนย์การเรียนชุมชน ผู้วิจัยยังไม่พบว่ามีนักวิชาการหรือนักศึกษาท่านใดได้ทำการวิจัยเรื่อง การพัฒนาแนวทางปฏิบัติงานศูนย์การเรียนชุมชน โดยตรง มีแต่บางส่วนที่มีการศึกษาเกี่ยวข้องกับการพัฒนาแนวทางปฏิบัติงานศูนย์การเรียนชุมชน ในแง่มุมต่างๆ ดังนี้

3.1 งานวิจัยในประเทศ

ดวงตา จันทง (2538 : บทคัดย่อ) ศึกษาเกี่ยวกับการดำเนินงานของศูนย์บริการการศึกษา นอกโรงเรียนอำเภอในเขต จังหวัดภาคกลาง พบว่า 1) การดำเนินงานของศูนย์บริการการศึกษา นอกโรงเรียนอำเภอ มี 4 ด้าน คือ ด้านจัดและบริหารการศึกษานอกโรงเรียน ด้านจัดและประสานงานเพื่อให้เกิดศูนย์การเรียน และหน่วยจัดการศึกษานอกโรงเรียน ด้านสนับสนุน

สิ่งจำเป็นต่าง ๆ ที่ใช้ในการดำเนินงาน และด้านกำกับ ดูแล นิเทศ และรายงานผลการปฏิบัติงาน มีการปฏิบัติอยู่ในระดับมาก 2) หัวหน้าศูนย์บริการการศึกษานอกโรงเรียนอำเภอ เจ้าหน้าที่ห้องสมุด ประชาชน และครูอาสาสมัครการศึกษานอกโรงเรียนมีความคิดเห็นเกี่ยวกับการดำเนินงานของศูนย์บริการ การศึกษานอกโรงเรียนอำเภอ แตกต่างกันอย่างมีนัยสำคัญทางสถิติที่ระดับ .05 ในด้านจัด และบริการการศึกษานอกโรงเรียน ด้านจัดและประสานงานเพื่อให้เกิดศูนย์การเรียนและหน่วยจัดการศึกษานอกโรงเรียน และด้านกำกับ ดูแล นิเทศ และรายงานผลปฏิบัติงาน

จินดา นูเร (2539 : บทคัดย่อ) ได้ทำการวิจัยเกี่ยวกับ การศึกษาและพัฒนา รูปแบบศูนย์การเรียนชุมชน โดยมีจุดมุ่งหมายเพื่อการศึกษาและพัฒนา รูปแบบศูนย์การเรียนชุมชน โดยใช้เทคนิคเดลฟาย ผลการวิจัยพบว่าแนวทาง การจัดศูนย์การเรียนชุมชน ควรให้ประชาชนเป็นผู้สร้าง ผู้ดูแลรักษามากที่สุด รองลงมาควรเปิดโอกาสให้ชุมชน บุคคล และสถาบันครอบครัวเข้ามามีส่วนร่วมในการจัดบริการศึกษา เน้นการระดมสรรพกำลังทรัพยากรบุคคล วัสดุ ครุภัณฑ์ จากชุมชน โดยสภาตำบลเป็นผู้รับผิดชอบในการจัดศูนย์การเรียนตามสภาพของชุมชนสำหรับวิธีดำเนินการศูนย์การเรียนชุมชน ส่วนใหญ่ควรใช้ชุมชนคิดเป็นรูปแบบ และวิธีดำเนินการเองโดยความร่วมมือจากรัฐและเอกชน ก่อนดำเนินการศึกษาวิจัยในแหล่งชุมชน ในทุกประเด็นเกี่ยวกับศูนย์การเรียนชุมชน เพื่อให้ประเมินว่ามีความจำเป็นต้องมีศูนย์การเรียนชุมชนหรือไม่ รองลงมาให้มีการประชาสัมพันธ์หน่วยงานและชุมชนให้เข้าใจถึงประโยชน์ของศูนย์การเรียนชุมชนตลอดจนศูนย์การเรียนชุมชนมีชุมชนเป็นเจ้าของ ผู้บริหารชุมชนเป็นผู้บริหาร ควบคุม ดูแลกิจการ โดยมีประธานศูนย์ฯ คณะกรรมการบริหาร เลขานุการฝ่ายต่าง ๆ เช่น ฝ่ายวิชาการ ฝ่ายปกครอง ฝ่ายประชาสัมพันธ์ เป็นต้น มีนักศึกษาการศึกษาสายสามัญ วิธีเรียนทางไกล เป็นผู้ให้บริการ โดยโครงสร้างของศูนย์การเรียนชุมชน แต่ละแห่งควรแตกต่างกันตามสภาพของแต่ละชุมชน ตามแต่คณะกรรมการศูนย์การเรียนจะร่วมกันคิดพิจารณาตามความเหมาะสมสภาพแวดล้อมภายนอกควรร่มรื่น สวยงาม มีสนามเด็กเล่น เป็นต้น อนึ่งชุมชนควรมีส่วนร่วมในการจัดหาอาสาสมัครให้บริการ จัดหาอาคารสถานที่ รับผิดชอบจัดการดูแลให้บริการ ให้แนวคิดในการพัฒนา ประชาสัมพันธ์ให้ประชาชนมาใช้บริการและการประเมินผลศูนย์การเรียนชุมชน ควรประเมินจากความพอใจของผู้รับบริการ ประเมินผลโดยคณะกรรมการดำเนินงาน สภาตำบลเป็นผู้ประเมินผลติดตามผล

จินตนา ผลสนอง (2540 : บทคัดย่อ) ศึกษาเกี่ยวกับการพัฒนา รูปแบบการจัดสภาพแวดล้อมทางกายภาพสำหรับศูนย์การเรียนชุมชน สังกัดกรมการศึกษานอกโรงเรียนพบว่า ศูนย์การเรียนชุมชน สังกัดกรมการศึกษานอกโรงเรียน ส่วนใหญ่ตั้งอยู่ใกล้ชุมชน การคมนาคม สะดวก ปลอดภัยจากเสียงรบกวน รูปทรงทุกศูนย์การเรียนเป็นสี่เหลี่ยมผืนผ้า ขนาดแตกต่างกัน สื่อการเรียนการสอนประกอบด้วย สื่อสิ่งพิมพ์ หุ่นจำลอง สื่อโสตทัศน์ ส่วนใหญ่มีการจัดบริเวณและพื้นที่ รอบนอก

มีสวนสมุนไพร รมไม้ยืนต้น ไม้เลื้อย เรือนเพาะชำ สวนไม้ดอก พืชสวนครัว สนามหญ้า สนามเด็กเล่น ซึ่งสอดคล้องกับผู้เชี่ยวชาญ

จักรกริช บุญเดช (2541 : บทคัดย่อ) ศึกษาแนวทางการพัฒนาเครือข่ายงานการศึกษานอกโรงเรียนในอำเภอ โดยเลือกศูนย์บริการการศึกษานอกโรงเรียนอำเภอเบญจลักษณ์ จังหวัดศรีสะเกษ เป็นกรณีศึกษาใช้รูปแบบการวิจัยเชิงคุณภาพเก็บข้อมูลด้วยการสัมภาษณ์บุคลากร ที่เป็นเครือข่ายงานการศึกษานอกโรงเรียน อำเภอเบญจลักษณ์ จำนวน 20 คน ประกอบด้วยหัวหน้าส่วนราชการอำเภอ คณะกรรมการบริหารศูนย์การเรียนชุมชนตำบล และผู้บริหารโรงเรียนที่เป็นที่ตั้งของศูนย์การเรียน ผลการวิจัยสรุปได้ดังนี้ 1) การกำหนดนโยบายการศึกษานอกโรงเรียน ได้แก่ ควรให้หลายๆ ฝ่าย กำหนดนโยบายร่วมกันจะได้ถือปฏิบัติเป็นแนวเดียวกัน โดยให้ครอบคลุมกลุ่มเป้าหมาย มีการสำรวจข้อมูลท้องถิ่น เพื่อกำหนดแนวทางร่วมกัน นโยบายควรร่วมกันกำหนดตั้งแต่ระดับอำเภอ ตำบลและหมู่บ้าน 2) การกำหนดแผนงานและเป้าหมายในการดำเนินงานร่วมกัน ได้แก่ ควรมีการแต่งตั้งคณะกรรมการร่วมกัน 3) การจัดตั้งคณะกรรมการร่วมกัน 4) ควรให้มีการประชุมเจ้าหน้าที่ร่วมกัน 5) การติดต่อประสานงาน 6) การแลกเปลี่ยนข้อมูลข่าวสาร 7) การอำนวยความสะดวกแก่ผู้ปฏิบัติงานในพื้นที่ 8) การประชาสัมพันธ์ 9) การติดตามและประเมินผล

ชาญ กองจันทร์ดี (2543 : บทคัดย่อ) ได้ทำการวิจัยเรื่อง องค์ประกอบการจัดการที่ส่งผลต่อประสิทธิภาพการจัดกิจกรรมของศูนย์การเรียนชุมชน เขตการศึกษา 5 พบว่า องค์ประกอบของการจัดการทั้งโดยภาพรวมและจำแนกเป็นรายองค์ประกอบอยู่ในระดับมาก เรียงลำดับจากมากไปหาน้อยได้ดังนี้ 1) การจัดกิจกรรมการเรียนการสอน 2) การให้คำปรึกษาและแนะแนว 3) การจัดทำแผนและโครงการ 4) การสำรวจข้อมูลชุมชน 5) การบริหารจัดการศูนย์การเรียนชุมชน 6) การประสานเครือข่าย 7) การสรุปรายงานผลการปฏิบัติงาน และ 8) การประชาสัมพันธ์ องค์ประกอบการจัดการที่ส่งผลต่อประสิทธิภาพการจัดกิจกรรมของศูนย์การเรียนชุมชน โดยภาพรวมพบว่า มีองค์ประกอบ 3 ด้าน ที่ส่งผลต่อประสิทธิภาพการจัดของศูนย์การเรียนชุมชน ได้แก่ 1) การสำรวจข้อมูล 2) การสรุปรายงานผลการปฏิบัติงาน และ 3) การจัดกิจกรรมการเรียนการสอน

อัญญา บัวบุญ (2544 : บทคัดย่อ) ได้ศึกษาปัญหาการปฏิบัติงานของครูศูนย์การเรียนชุมชนในเขตการศึกษา 11 ปัญหาการปฏิบัติงานใน 4 ด้าน คือ ด้านการให้คำปรึกษา และแนะแนว ด้านการจัดกิจกรรมการเรียนการสอน ด้านการประสานเครือข่ายและด้านการประเมินผลและสรุปรายงานผลการปฏิบัติงาน พบว่า ครูศูนย์การเรียนชุมชนในเขตการศึกษา 11 มีปัญหาในการปฏิบัติงานโดยรวมอยู่ในระดับปานกลาง เมื่อพิจารณาเป็นรายด้าน พบว่า ทั้ง 4 ด้าน อยู่ในระดับ

ปานกลางเรียงตามลำดับดังนี้ ด้านการจัดกิจกรรมการเรียนการสอน ด้านการให้คำปรึกษาและแนะแนวด้านการประสานเครือข่ายและด้านการประเมินผลและสรุปผลรายงานผลการปฏิบัติงานในรายด้าน พบว่า ด้านการจัดกิจกรรมการเรียนการสอนมีข้อเสนอแนะเกี่ยวกับปัญหาการขาดสื่อและอุปกรณ์ในการจัดการเรียนการสอนเพิ่มขึ้นและหาวิธีการหมุนเวียนสื่อให้มีความหลากหลายทั้งสายสามัญ สายอาชีพ และสื่อการศึกษาตามอัธยาศัยรวมทั้งสื่อที่เป็นแบบเรียนสายสามัญทุกระดับหน่วยงานที่เกี่ยวข้องควรตระหนักถึงความสำคัญในปริมาณของกลุ่มเป้าหมายและจัดให้ตรงกับหลักสูตร

จากงานวิจัยที่กล่าวมาข้างต้น สามารถสรุปได้ว่า การปฏิบัติงานศูนย์การเรียนชุมชนให้ประสบผลสำเร็จตามจุดมุ่งหมาย ต้องอาศัยองค์ประกอบปัจจัยหลายประการ โดยองค์ประกอบหลักที่สำคัญ คือ ต้องยึดชุมชนเป็นศูนย์กลางของการจัดกิจกรรมดำเนินงานและกิจกรรมที่จัดขึ้น ต้องมีรูปแบบที่หลากหลายเพื่อสนองตอบความต้องการของประชาชน โดยมีขั้นตอนการปฏิบัติงานที่ชัดเจน เพื่อให้ผู้ที่เกี่ยวข้องกับการปฏิบัติงานศูนย์การเรียนชุมชน นำไปใช้ในการพัฒนาแนวทางปฏิบัติงานศูนย์การเรียนชุมชนต่อไป

3.2 งานวิจัยในต่างประเทศ

เบเคอรา (Becerra. 1974 : 5887-A) ได้ศึกษาบทบาทของผู้บริหารการศึกษาและการมีส่วนร่วมในการตัดสินใจของชุมชน พบว่า การตัดสินใจเกี่ยวกับปัญหาใด ๆ ที่เกี่ยวกับสถานศึกษานั้นผู้บริหารและผู้แทนชุมชนจะต้องร่วมมือและทำความเข้าใจเกี่ยวกับโครงการทางการศึกษาตามหน้าที่และบทบาทและนโยบายที่ได้ตกลงกันไว้ ผู้บริหารจะต้องเข้าใจและสนใจเกี่ยวกับความแตกต่างของชุมชน

เวลล่า (Vella. 1979 : 66-77-A) ได้ศึกษาการใช้ชุมชนเป็นเครื่องมือในการพัฒนาบุคคล เพื่อให้สามารถพึ่งตนเองได้ เพื่อหารูปแบบการจัดการศึกษาชุมชน ในประเทศโลกที่สาม พบว่า

1. การจัดการศึกษาชุมชนต้องถือเอาบุคคลเป็นศูนย์กลาง
2. วิธีการให้บุคคลรู้จักแก้ปัญหาด้วยตนเอง เป็นวิธีการที่มีประสิทธิภาพที่สุดสำหรับให้ชุมชนรู้จักพึ่งตนเอง
3. โครงการการศึกษาที่จัดขึ้น จะต้องบูรณาการกับแผนพัฒนาทั้งระดับท้องถิ่น ระดับภูมิภาค และระดับชาติ
4. ผู้รับผิดชอบในโครงการจะต้องมีความเข้าใจในสถานะทางเศรษฐกิจและสังคมของชุมชน
5. ทั้งเนื้อหา และกระบวนการของการศึกษาชุมชนต้องมีความสัมพันธ์กัน

6. การศึกษาชุมชนที่จัดขึ้นมิใช่เพียงแต่เกี่ยวข้องกับชีวิตของบุคคลเท่านั้น แต่ยังสามารถเปลี่ยนวิถีชีวิตและประสบการณ์ของบุคคลด้วย

ชัควี (Chukwu. 1986 : 1126-A) ได้ศึกษาผลของการมีส่วนร่วมในการวางแผนเกี่ยวกับผลของการใช้อำนาจกับการติดต่อสื่อสาร พบว่า การติดต่อสื่อสารระหว่างโรงเรียนกับชุมชนที่เป็นไปในลักษณะของการกระจายอำนาจ จะช่วยทำให้เกิดความร่วมมือจากชุมชนในการจัดกิจกรรมทางการศึกษา และเกิดความสำเร็จในงานของโรงเรียนได้ดีกว่า เพราะผู้ปกครองนักเรียนต้องการที่จะติดต่อสื่อสารโดยตรงกับผู้บริหารโรงเรียน

แมรี (Marie. 1998) ได้ศึกษาค้นคว้าธรรมชาติของความสัมพันธ์ระหว่างการศึกษาเฉพาะกรณีโรงเรียนและชุมชนของชาวนามิเบีย ซึ่งมีจุดประสงค์สนับสนุนงานประชาสัมพันธ์ทางการศึกษาของชุมชน คือ มีการร่วมมือกันระหว่างโรงเรียนและชุมชนรอบข้าง ซึ่งได้ช่วยเพิ่มคุณภาพและความสัมพันธ์ทางการศึกษา ซึ่งก่อนชาวยุโรปเข้ามาติดต่อนามิเบีย (Namibia) ชุมชนได้เป็นตัวแทนทางการศึกษาโดยตรงและเป็นขั้นต้น คือ ฝึกให้คนหนุ่มสาวมีความรับผิดชอบช่วยเหลือกัน ในชุมชนในช่วงปี 1800 การศึกษาแบบยุโรปได้เริ่มมีบทบาท บทบาททางการศึกษาในชุมชนจึงลดลง ปัจจุบันกระทรวงศึกษาและวัฒนธรรมของนามิเบีย (MBEC) ได้ร่วมมือกันกับผู้ลงทุนทางการศึกษาและการค้นคว้านี้ชี้ให้เห็นว่า การร่วมมือระหว่างผู้ลงทุนทางการศึกษาจะสามารถทำให้จุดประสงค์ ทางการศึกษาประสบผลสำเร็จได้

อเมนู เทคา (Amenu-Tekaa) (บพิตร ออมไรสง. 2546 : 51) ได้ศึกษาทัศนะของชาวอินเดียในประเทศเคนาดาเกี่ยวกับการมีส่วนร่วมของประชาชนในการจัดการศึกษาซึ่งผลวิจัยพบว่า การจัดการศึกษาประสบผลสำเร็จในชุมชนที่ประชาชนมีส่วนร่วมในการพัฒนาหลักสูตร การจัดการศึกษาที่สามารถตอบสนองความต้องการของชุมชนและสอดคล้องกับวัฒนธรรมของชุมชนนั้น ๆ เมื่อประชาชนมีส่วนร่วมอย่างเข้มแข็งการจัดการศึกษาก็จะประสบผลสำเร็จ

แอบเดล (Abdel) (บพิตร ออมไรสง. 2546 : 51-52) ได้ศึกษาการมีส่วนร่วมของชุมชนในการบริหารการศึกษาในประเทศอียิปต์ ได้แสดงให้เห็นว่า การมีส่วนร่วมของชุมชนเป็นหลักสำคัญของประชาธิปไตยจำเป็นต้องปรับปรุงรูปแบบการมีส่วนร่วมของประชาชน ควรจะกำหนดเป้าหมายของการมีส่วนร่วมของประชาชน ช่องทางการติดต่อสื่อสารระหว่างประชาชนกับสถานศึกษา ประเด็นหรือกิจกรรมที่ประชาชนควรจะมีส่วนร่วม

เจนนิง (Jennings. 1980 : 470-A) ได้ศึกษาการมีส่วนร่วมในการจัดการศึกษาของกรรมการศึกษาของโรงเรียนในรัฐออริโซนา ประเทศสหรัฐอเมริกา ผลการวิจัยพบว่า กรรมการศึกษามีความรู้ด้านระบบการบริหารงานของโรงเรียนไม่พอ เช่น ไม่มีความรู้เกี่ยวกับการบริหารการเงิน

งบประมาณ และขาดเหตุผลที่ดีในการตัดสินใจ จึงทำให้การประชุมกำหนดนโยบายไม่ประสบผลสำเร็จ การจัดการศึกษาของท้องถิ่นไม่พัฒนาเท่าที่ควร

สมิท (Smith, 1987 : 2377-A) ได้ศึกษาบทบาทของตัวแทนประชากรการวางแผนและพัฒนาการศึกษา พบว่า คณะกรรมการศึกษา ผู้บริหารโรงเรียนและประชาชนมีความต้องการที่จะแสดงความคิดเห็นเกี่ยวกับเรื่องต่าง ๆ อันจะทำให้เกิดผลสำเร็จในการพัฒนาการศึกษา และไม่เห็นว่าถ้าทางโรงเรียนจะดำเนินการฝ่ายเดียวโดยที่คณะกรรมการไม่มีส่วนรู้เห็นหรือรับรู้ คณะกรรมการโรงเรียนหรือผู้บริหารเห็นพ้องกันว่า โรงเรียนจะก้าวหน้ากว่าเดิมมากหากได้มีการเข้าร่วมกิจกรรมต่าง ๆ

อบูวาการ์ (Abuvakar) (ศรีสง่า โภคสมบัติ, 2549 : 42) ได้ศึกษาในกรมการศึกษาผู้ใหญ่และพัฒนาชุมชนกระทรวงเกษตรแห่งมาเลเซีย ประสานงานกับหน่วยงานที่เกี่ยวข้อง จัดตั้งศูนย์บริการชุมชนโดยจัดให้ทุกศูนย์ จัดหาอุปกรณ์ โปรแกรมการสอนสำหรับเยาวชนและผู้ใหญ่ในชุมชน เพื่อประสานงานและใช้ทรัพยากร แหล่งภูมิปัญญาชาวบ้านในหมู่บ้าน เพื่อสร้างศูนย์การศึกษาในชุมชน โดยดำเนินการและนิเทศกิจกรรมนั้น ๆ อย่างต่อเนื่อง

อิชฺมิ (Ishmi, 1982 : 66-75) ได้ศึกษาศูนย์บริการชุมชน (Community center) ของประเทศทานซาเนีย ซึ่งเกิดขึ้นในระหว่างที่เป็นอาณานิคมของอังกฤษ โดยใช้เป็นศูนย์จัดกิจกรรมบันเทิงแก่ทหารที่ผ่านสงครามโลกครั้งที่สอง ต่อมาได้เปลี่ยนวัตถุประสงค์เป็นศูนย์บริการให้ความรู้อนามัยพื้นฐาน ให้ความรู้การเลี้ยงดูลูก สอนการอ่านออกเขียนได้ ส่งเสริมการจัดคณะกรรมการหมู่บ้าน การจัดกิจกรรมต่าง ๆ โดยเจ้าหน้าที่ท้องถิ่น และจัดตั้งศูนย์ผลิตเอกสารเสริม

การวิจัยในต่างประเทศ สรุปผลการวิจัย ได้ว่า ควรให้ชุมชนมีส่วนร่วมในกิจกรรมต่าง ๆ ของโรงเรียน เช่น การวางแผนการจัดการศึกษา การสนับสนุนโครงการต่าง ๆ ของโรงเรียน การได้รับความร่วมมือในการจัดการศึกษาจากชุมชน จะนำไปสู่ความสำเร็จของโรงเรียน

4. สรุปหลักการ แนวคิด ทฤษฎี และงานวิจัยที่เกี่ยวข้องนำมากำหนดกรอบแนวคิดในการวิจัย

จากการศึกษาเอกสาร ตำรา ทฤษฎี และงานวิจัยที่เกี่ยวข้องกับแนวทางปฏิบัติงานศูนย์การเรียนชุมชน พบว่า ยังไม่มีแนวทางปฏิบัติงานศูนย์การเรียนชุมชนที่สอดคล้องและเหมาะสมกับบริบทของศูนย์การเรียนชุมชน ในจังหวัดพระนครศรีอยุธยา ผู้วิจัย ได้นำขั้นตอน กระบวนการ และกิจกรรมของหน่วยงาน ทฤษฎีที่เกี่ยวข้องกับการบริหารเพื่อการพัฒนา (PDCA) ตลอดจนงานวิจัยที่เกี่ยวข้องกับแนวทางปฏิบัติงานศูนย์การเรียนชุมชน ได้แก่ กรมการศึกษานอกโรงเรียน (2546) ; กรมการศึกษานอกโรงเรียน (ม.ป.ป. : 18) ; กรมการศึกษานอกโรงเรียน (ม.ป.ป. : 13-14) ; ดวงตา จ่านอง (2538 : บทคัดย่อ) ; จินดา นูเร (2539 : บทคัดย่อ) ; จักรกริช บุญเดช (2541 : บทคัดย่อ) ;

ชาญ กองจันทร์ดี (2543 : บทคัดย่อ) ; อัญญา บัวบุญ (2544 : บทคัดย่อ) นำมาสังเคราะห์และบูรณาการ จัดลำดับความสำคัญตามขั้นตอนและกระบวนการสามารถสรุปเป็นแนวการปฏิบัติงานศูนย์การเรียนรู้ ชุมชนจังหวัดพระนครศรีอยุธยา ที่นำไปกำหนดเป็นกรอบแนวคิดในการวิจัย ได้ 4 ขั้นตอน 20 รายการปฏิบัติ ได้แก่ 1) ขั้นสำรวจ 2) ขั้นวางแผน 3) ขั้นดำเนินการ และ 4) ขั้นประเมินผล โดยสรุปเป็นตารางสังเคราะห์ ดังปรากฏในตาราง 1

ตาราง 1 ตารางสังเคราะห์แนวทางปฏิบัติงานศูนย์การเรียนรู้ชุมชน (สรช.)

แนวทางปฏิบัติงานศูนย์การเรียนรู้ชุมชน	นักวิชาการ/นักการศึกษา/หน่วยงานทางการศึกษา						รวม
	กรมการศึกษา นอกโรงเรียน	จินดา	ดวงตา	จักรกริช	ชาญ	อัญญา	
ขั้นสำรวจ							
1. สำรวจชุมชน	/	/		/	/	/	5
2. สำรวจกลุ่มเป้าหมาย	/	/	/			/	4
3. สำรวจบุคลากรศูนย์การเรียนรู้ชุมชน	/		/	/	/		4
4. สำรวจสื่อการเรียนการสอนศูนย์ การเรียนรู้ชุมชน	/	/	/		/	/	5
ขั้นวางแผน							
5. แต่งตั้งคณะกรรมการดำเนินงานศูนย์ การเรียนรู้ชุมชน	/	/		/			3
6. ประชุมคณะกรรมการดำเนินงาน ศูนย์การเรียนรู้ชุมชน	/	/			/		3
7. จัดสรรงบประมาณสนับสนุน โครงการ/กิจกรรมศูนย์การเรียนรู้ ชุมชน	/	/		/	/		4
8. จัดทำแผนงานโครงการ/กิจกรรม ศูนย์การเรียนรู้ชุมชน	/	/	/	/	/	/	6

ชั้นดำเนินการ

9. ปฏิบัติตามแผนงาน โครงการ/ กิจกรรมศูนย์การเรียนรู้ชุมชน	/	/	/	/	/	/	6
10. ให้คำปรึกษา/แนะนำบุคลากรศูนย์ การเรียนรู้ชุมชน	/	/				/	3

ตาราง 1 (ต่อ)

แนวทางปฏิบัติงานศูนย์การเรียนรู้ชุมชน	นักวิชาการ/นักการศึกษา/หน่วยงานทางการศึกษา						รวม
	กรมการศึกษา นอกโรงเรียน	จินดา	ดวงตา	จักรกริช	ชาญ	อัษฎา	
11. ส่งเสริมสนับสนุน โครงการ/กิจกรรม ศูนย์การเรียนรู้ชุมชน	/	/	/	/	/		5
12. จัดทำข้อสอบมาตรฐานและ หลักสูตรท้องถิ่น	/						1
13. อนุมัติหลักสูตรท้องถิ่น	/						1
14. จัดทำข้อมูลเครือข่ายศูนย์การเรียนรู้ ชุมชน	/	/		/			3
15. ศึกษาดูงาน โครงการ/กิจกรรม ศูนย์การเรียนรู้ชุมชน	/			/			2
16. จัดระบบการกระจายสื่อศูนย์ การเรียนรู้ชุมชน	/	/		/	/	/	5
ชั้นประเมินผล							
17. นิเทศ ติดตามผลการปฏิบัติงานศูนย์ การเรียนรู้ชุมชน	/	/	/	/	/	/	6
18. ประเมินผลการปฏิบัติงานศูนย์ การเรียนรู้ชุมชน	/	/	/	/	/	/	6

19. เผยแพร่ประชาสัมพันธ์งานศูนย์								
การเรียนชุมชน	/	/	/	/	/	/	/	6
20. วิจัยและพัฒนางานศูนย์การเรียนรู้								
ชุมชน	/	/						2
